



TECHNICAL & SALES SUPPORT

CONFIGURAZIONI STANDARD SUITE® E CODE®





Compact **SUITE**[®]

Il miniascensore compatto per installazioni in vani stretti all'interno di edifici già esistenti, ideale per ristrutturazioni.



SUITE[®]

Il miniascensore versatile per interni ed esterni. Disponibile in versione idraulica ed elettrica gearless.



Grand **SUITE**[®]

La piattaforma elevatrice ideale per grandi carichi e grandi spazi: finiture eleganti e curate con portata fino a 1.200 kg.



CODE[®]

L'innovativa piattaforma elettrica senza cabina di NOVA Elevators, progettata per l'installazione all'interno di edifici privati e residenziali.

TECHNICAL & SALES SUPPORT

CONFIGURAZIONI STANDARD

INDICE

SUITE®

AZIONAMENTO IDRAULICO

Caratteristiche tecniche generali	pag. 4
Manovra semi-automatica	pag. 6
Manovra automatica con porte a soffietto	pag. 8
Manovra automatica con porte telescopiche	pag. 10

SUITE®

AZIONAMENTO GEARLESS

Caratteristiche tecniche generali	pag. 12
Manovra semi-automatica	pag. 14
Manovra automatica con porte a soffietto	pag. 16
Manovra automatica con porte telescopiche	pag. 18

Compact SUITE®

AZIONAMENTO IDRAULICO

Manovra semi-automatica	pag. 20
Manovra automatica con porte a soffietto	pag. 20

Grand SUITE®

AZIONAMENTO IDRAULICO

Manovra semi-automatica	pag. 22
Manovra automatica con porte telescopiche	pag. 22

CODE®

AZIONAMENTO ELETTRICO

Caratteristiche tecniche generali	pag. 24
Manovra semi-automatica con porte a doppio battente	pag. 26

SUITE® AZIONAMENTO IDRAULICO

CARATTERISTICHE TECNICHE GENERALI

IMPIANTO

Normativa di riferimento	Direttiva Macchine 2006/42/CE
Portata	300 kg / 400 kg (500 kg in opzione)
Velocità	0,15 m/s (0,30 m/s Extra-UE)
Corsa massima	18 metri
Numero di fermate	Fino a 8 fermate (a richiesta fermate aggiuntive)
Altezza porte	2000 mm (a richiesta altre altezze)
Accesso	Singolo, opposto, adiacente
Altezza cabina	2000 mm (a richiesta altre altezze)
Alimentazione	Monofase 230 V (trifase 400 V)
Potenza motore	A partire da 1.5 kW
Azionamento	Idraulico
Quadro di manovra	In armadio o in cabinet metallico (posizione standard: accanto al vano al piano più basso)
Vano corsa	Muratura o struttura metallica

INFORMAZIONE

<input checked="" type="checkbox"/> Segnalatore sonoro di sovraccarico	Segnale acustico in caso di eccessivo carico in cabina.
<input checked="" type="checkbox"/> Pulsanti in cabina con montaggio "Flat" in superficie	I pulsanti con montaggio "Flat" sono inseriti nella bottoniera con montaggio in superficie, senza l'utilizzo di ulteriori supporti e piastre, per ottenere un profilo del pulsante sottile e un aspetto estetico pulito, essenziale ed elegante.
<input type="checkbox"/> Display LCD per cabina e/o piano	Indicatore LCD per le segnalazioni (direzione, posizione, allarme, sovraccarico, ecc ...) in cabina e ai piani.

COMFORT

<input checked="" type="checkbox"/> Livellamento automatico della cabina	Sistema di sicurezza che garantisce automaticamente il livellamento della cabina al piano.
<input checked="" type="checkbox"/> Illuminazione di cabina	La cabina è provvista di illuminazione a LED che garantisce una luminosità da 2 a 4 volte superiore al minimo previsto per normativa.
<input type="checkbox"/> Seconda velocità	Arrivi dolci, sia in salita che in discesa, grazie al motore dotato di centralina a due velocità.
<input type="checkbox"/> Resistenza riscaldamento olio	Dispositivo con resistenza termostata atto a mantenere la temperatura dell'olio e delle valvole al di sopra del minimo previsto per il corretto funzionamento dell'impianto. Particolarmente indicato per le installazioni in esterno e/o con climi rigidi.
<input type="checkbox"/> Ventilazione in cabina	Alla ventilazione naturale è possibile abbinare un ventilatore, assiale o tangenziale, che favorisce il ricambio di aria all'interno della cabina.



SOSTENIBILITÀ

- | | |
|--|---|
| <input checked="" type="checkbox"/> Risparmio energetico | Gli impianti vengono progettati per minimizzare la potenza dei motori da utilizzare. |
| <input checked="" type="checkbox"/> Modalità "Stand-by" | L'impianto è dotato di dispositivo per lo spegnimento automatico delle luci di cabina quando non utilizzato per ridurre al minimo il consumo. |

SICUREZZA

- | | |
|--|---|
| <input checked="" type="checkbox"/> Manovra di emergenza in caso di black out | L'impianto è dotato di batterie per il ritorno della cabina al piano principale in caso di black out. |
| <input checked="" type="checkbox"/> Dispositivo di sicurezza contro la caduta della cabina | La cabina è dotata di paracadute di sicurezza certificato, atto a bloccare la cabina in condizioni di emergenza. |
| <input checked="" type="checkbox"/> Valvola idraulica di sicurezza sul pistone | Valvola idraulica di sicurezza certificata, montata direttamente sul pistone oleodinamico, atta a bloccare la cabina in caso di perdita di pressione nel circuito idraulico di comando. |
| <input checked="" type="checkbox"/> Circuito elettrico delle sicurezze | Tutti i contatti elettrici di sicurezza sono direttamente collegati su un circuito elettrico dedicato, prioritario e costantemente monitorato. |
| <input checked="" type="checkbox"/> Funi di sospensione ad alta resistenza | Negli impianti vengono utilizzate funi a trefoli interamente in acciaio ad elevato carico di rottura e rispondenti alla norma EN12385-5. |
| <input checked="" type="checkbox"/> Luce di emergenza in cabina | In caso di black out, la cabina viene automaticamente mantenuta illuminata. |
| <input checked="" type="checkbox"/> Sirena di allarme | In cabina è presente un pulsante che attiva una sirena di allarme, alimentata anche in caso di black out, per chiamare soccorso in caso di emergenza. |
| <input type="checkbox"/> Telefono in cabina | Cornetta telefonica da montare in cabina e collegata alla linea telefonica fissa (linea esclusa). |
| <input type="checkbox"/> Dispositivo automatico di allarme telefonico | Qualora il contesto dell'installazione rendesse inefficace il sistema di allarme fornito di serie (edificio non presidiato), è possibile installare un dispositivo automatico di allarme telefonico direttamente collegato ad una centrale di soccorso (linea esclusa). |

CONTROLLO

- | | |
|--|--|
| <input type="checkbox"/> Dispositivo per abilitazione bottoniera di piano | Possibilità di abilitare la chiamata da uno specifico piano tramite chiave meccanica o elettronica. |
| <input type="checkbox"/> Dispositivo per abilitazione bottoniera di cabina | Possibilità di abilitare uno o più pulsanti della bottoniera di cabina tramite chiave meccanica o elettronica. |
| <input type="checkbox"/> Manovra Ospiti | Possibilità di abilitare l'utilizzo dell'ascensore ad eventuali ospiti mediante chiave o dispositivo sulla pulsantiera di piano. |



La portata può variare con l'allestimento/peso cabina.



Per **esecuzioni speciali e su misura** contattare NOVA Elevators per verificarne la fattibilità.

AZIONAMENTO IDRAULICO MANOVRA SEMI-AUTOMATICA

SISTEMA	Manovra ai piani / in cabina	Automatica / uomo presente
	Porte di piano	Manuali a battente
	Porte di cabina	Non presenti
COMFORT	<input checked="" type="checkbox"/> Maniglie porte a battente "a scomparsa" <input type="checkbox"/> Automazione porte manuali di piano	Le porte a battente con finestratura sono fornite di maniglia "a scomparsa" integrata nel battente. Dispositivo che rende possibile l'apertura e la chiusura automatica delle porte a battente di piano.
	<input checked="" type="checkbox"/> Serrature meccaniche di sicurezza su tutte le porte di piano <input checked="" type="checkbox"/> Barriera ad infrarossi <input checked="" type="checkbox"/> Stop di emergenza in cabina	Tutte le porte di piano sono provviste di serrature di sicurezza certificate per impedire la partenza dell'impianto con le porte aperte e l'apertura di una porta se non vi staziona l'impianto. Barriera ad infrarossi a tutta altezza in cabina a protezione delle aperture delle porte, atta a bloccare il funzionamento dell'impianto in presenza di ostacoli. Controllo di funzionamento prima di ogni movimentazione. Pulsante rosso a fungo per lo stop di emergenza in cabina.

MECCANICA LATERALE

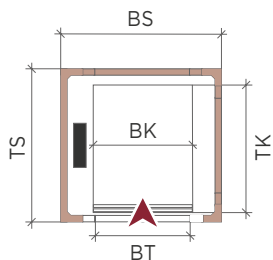

Accesso Singolo (1)

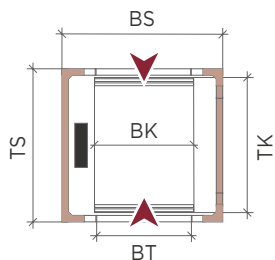

Accessi Opposti (2 x 180°)

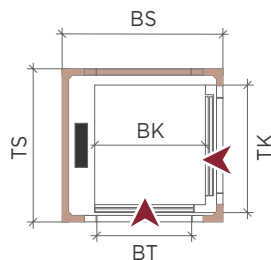

Accessi Adiacenti (2 x 90°)

MECCANICA POSTERIORE Disponibile su richiesta

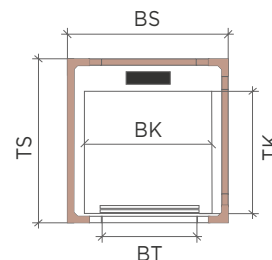

CARICHI IN FOSSA

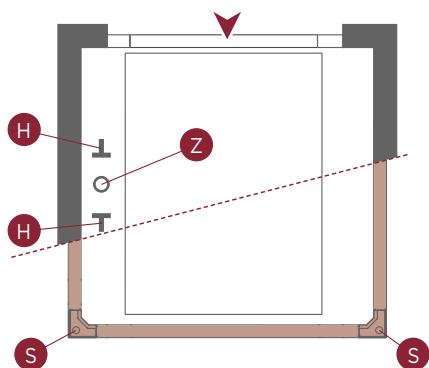
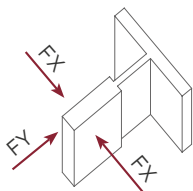

Q (daN)	H (daN)	Z (daN)	FX (daN)	FY (daN)	S (daN)
300	2100	1700	300	100	1000
400	2200	2000	380	120	1000
500	2300	2300	450	150	1000

! I valori in tabella sono orientativi e si riferiscono alla condizione eccezionale di intervento dei dispositivi di sicurezza. Il carico "S" deve essere considerato per ciascuno dei 4 montanti della struttura metallica.

ARMADIO



	L (mm)	H (mm)	P (mm)
Large	850	1500	510
Medium	750	1400	410
Small	600	1400	360

! Gli armadi che contengono il macchinario, o parte di esso, devono essere installati all'interno (non all'esterno) in zona ispezionabile, facilmente accessibile e protetta da infiltrazioni di acqua, polvere, vapori ed umidità.

VANO MURATURA

Codice	Posizione Meccanica	Capienza / Portata			Cabina (mm)				Vano (mm)	
		Persone	Accessibilità	Portata Q	Larghezza BK	Profondità TK	Luce Porta BT	N° di accessi	Larghezza BS	Profondità TS
S.M.AS.080.080.075.M.2	Laterale	3	/	300 kg	800	800	750	1	1150	980
S.M.AO.080.080.075.M.2								2 x 180°		1000
S.M.AS.080.120.080.M.2	Laterale	4	♿	300 Kg	800	1200	800	1	1150	1350
S.M.AO.080.120.080.M.2								2 x 180°		1340
S.M.AS.090.130.080.M.2	Laterale	4	♿	300 Kg	900	1300	800	1	1250	1480
S.M.AO.090.130.080.M.2								2 x 180°		1500
S.M.AS.100.120.080.M.2	Laterale	4	♿	300 Kg	1000	1200	800	1	1350	1380
S.M.AO.100.120.080.M.2								2 x 180°		1400
S.M.AA.120.120.080.M.2	Laterale	5	♿	400 Kg	1200	1200	800	2 x 90°	1560	1380
S.M.AS.100.130.090.M.2	Laterale	5	♿	400 Kg	1000	1300	900	1	1350	1480
S.M.AO.100.130.090.M.2								2 x 180°		1500
S.M.AS.110.140.090.M.2	Laterale	5	♿	400 Kg	1100	1400	900	1	1450	1580
S.M.AO.110.140.090.M.2								2 x 180°		1600
S.M.AA.110.140.090.M.2								2 x 90°		1460

Fossa Std. **GT**: min. 120 mm

Testata Std. **KH**: min. 2350 mm

STRUTTURA METALLICA PER INTERNI

Codice	Posizione Meccanica	Capienza / Portata			Cabina (mm)				Vano (mm)	
		Persone	Accessibilità	Portata Q	Larghezza BK	Profondità TK	Luce Porta BT	N° di accessi	Larghezza BS	Profondità TS
S.S.AS.080.080.075.M.2	Laterale	3	/	300 kg	800	800	750	1	1250	1080
S.S.AO.080.080.075.M.2								2 x 180°		1100
S.S.AS.080.120.080.M.2	Laterale	4	♿	300 Kg	800	1200	800	1	1270	1450
S.S.AO.080.120.080.M.2								2 x 180°		1440
S.S.AS.090.130.080.M.2	Laterale	4	♿	300 Kg	900	1300	800	1	1330	1580
S.S.AO.090.130.080.M.2								2 x 180°		1600
S.S.AS.100.120.080.M.2	Laterale	4	♿	300 Kg	1000	1200	800	1	1420	1480
S.S.AO.100.120.080.M.2								2 x 180°		1500
S.S.AA.120.120.080.M.2	Laterale	5	♿	400 Kg	1200	1200	800	2 x 90°	1660	1480
S.S.AS.100.130.090.M.2	Laterale	5	♿	400 Kg	1000	1300	900	1	1420	1580
S.S.AO.100.130.090.M.2								2 x 180°		1600
S.S.AS.110.140.090.M.2	Laterale	5	♿	400 Kg	1100	1400	900	1	1520	1680
S.S.AO.110.140.090.M.2								2 x 180°		1700
S.S.AA.110.140.090.M.2								2 x 90°		1560

Fossa Std. **GT**: min. 120 mm

Testata Std. **KH**: min. 2350 mm

 Disponibili su richiesta homelift Suite con **struttura metallica per esterni**.
Per **esecuzioni speciali e su misura** contattare NOVA Elevators per verificarne la fattibilità.

AZIONAMENTO IDRAULICO MANOVRA AUTOMATICA CON PORTE A SOFFIETTO

SISTEMA	Manovra ai piani / in cabina	Automatica / automatica
	Porte di piano	Manuali a battente
	Porte di cabina	Automatiche a soffiETTO

COMFORT	<input checked="" type="checkbox"/> Maniglie porte a battente "a scomparsa" <input type="checkbox"/> Automazione porte manuali di piano	<p>Le porte a battente con finestratura sono fornite di maniglia "a scomparsa" integrata nel battente.</p> <p>Dispositivo che rende possibile l'apertura e la chiusura automatica delle porte a battente di piano.</p>
----------------	--	--

SICUREZZA	<input checked="" type="checkbox"/> Serrature meccaniche di sicurezza su tutte le porte di piano <input checked="" type="checkbox"/> Dispositivo di bloccaggio porte di cabina	<p>Tutte le porte di piano sono provviste di serrature di sicurezza certificate per impedire la partenza dell'impianto con le porte aperte e l'apertura di una porta se non vi staziona l'impianto.</p> <p>Ove necessario, le porte di cabina sono dotate di un dispositivo meccanico per il bloccaggio dell'apertura manuale dall'interno quando la cabina non staziona al piano.</p>
------------------	---	--

MECCANICA LATERALE

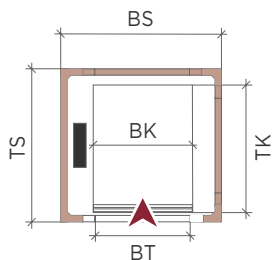

Accesso Singolo (1)

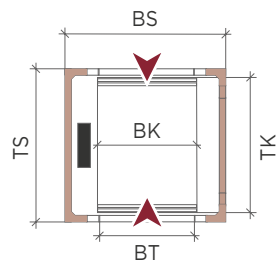

Accessi Opposti (2 x 180°)

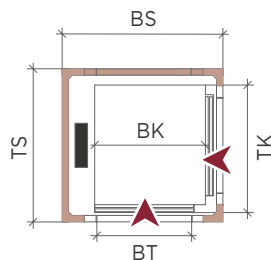

Accessi Adiacenti (2 x 90°)

MECCANICA POSTERIORE Disponibile su richiesta

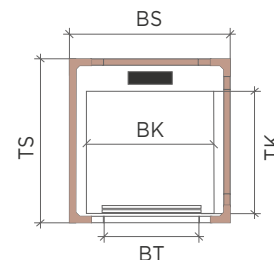

CARICHI IN FOSSA

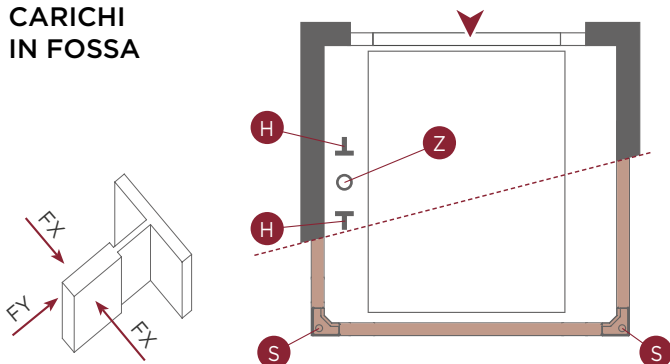

Q (daN)	H (daN)	Z (daN)	FX (daN)	FY (daN)	S (daN)
300	2100	1700	300	100	1000
400	2200	2000	380	120	1000
500	2300	2300	450	150	1000

! I valori in tabella sono orientativi e si riferiscono alla condizione eccezionale di intervento dei dispositivi di sicurezza. Il carico "S" deve essere considerato per ciascuno dei 4 montanti della struttura metallica.

ARMADIO



	L (mm)	H (mm)	P (mm)
Large	850	1500	510
Medium	750	1400	410
Small	600	1400	360

! Gli armadi che contengono il macchinario, o parte di esso, devono essere installati all'interno (non all'esterno) in zona ispezionabile, facilmente accessibile e protetta da infiltrazioni di acqua, polvere, vapori ed umidità.

VANO MURATURA

Codice	Posizione Meccanica	Capienza / Portata			Cabina (mm)				Vano (mm)	
		Persone	Accessibilità	Portata Q	Larghezza BK	Profondità TK	Luce Porta BT	N° di accessi	Larghezza BS	Profondità TS
S.M.AS.080.080.075.S.2	Laterale	3	/	300 kg	800	800	750	1	1150	1010
S.M.AO.080.080.075.S.2								2 x 180°		1060
S.M.AS.080.120.075.S.2	Laterale	4	♿	300 Kg	800	1200	750	1	1150	1410
S.M.AO.080.120.075.S.2								2 x 180°		1460
S.M.AS.090.130.080.S.2	Laterale	4	♿♿	300 Kg	900	1300	800	1	1250	1540
S.M.AO.090.130.080.S.2								2 x 180°		1620
S.M.AS.100.120.080.S.2	Laterale	4	♿♿	300 Kg	1000	1200	800	1	1350	1440
S.M.AO.100.120.080.S.2								2 x 180°		1520
S.M.AA.120.120.080.S.2	Laterale	5	♿♿♿	400 Kg	1200	1200	800	2 x 90°	1620	1440
S.M.AS.100.130.090.S.2	Laterale	5	♿♿♿	400 Kg	1000	1300	900	1	1350	1540
S.M.AO.100.130.090.S.2								2 x 180°		1620
S.M.AS.110.140.090.S.2	Laterale	5	♿♿♿	400 Kg	1100	1400	900	1	1450	1640
S.M.AO.110.140.090.S.2								2 x 180°		1720
S.M.AA.110.140.090.S.2								2 x 90°	1520	1640

Fossa Std. **GT**: min. 120 mm

Testata Std. **KH**: min. 2350 mm

STRUTTURA METALLICA PER INTERNI

Codice	Posizione Meccanica	Capienza / Portata			Cabina (mm)				Vano (mm)	
		Persone	Accessibilità	Portata Q	Larghezza BK	Profondità TK	Luce Porta BT	N° di accessi	Larghezza BS	Profondità TS
S.S.AS.080.080.075.S.2	Laterale	3	/	300 kg	800	800	750	1	1250	1110
S.S.AO.080.080.075.S.2								2 x 180°		1160
S.S.AS.080.120.075.S.2	Laterale	4	♿	300 Kg	800	1200	750	1	1250	1510
S.S.AO.080.120.075.S.2								2 x 180°		1560
S.S.AS.090.130.080.S.2	Laterale	4	♿♿	300 Kg	900	1300	800	1	1330	1640
S.S.AO.090.130.080.S.2								2 x 180°		1720
S.S.AS.100.120.080.S.2	Laterale	4	♿♿	300 Kg	1000	1200	800	1	1430	1540
S.S.AO.100.120.080.S.2								2 x 180°		1620
S.S.AA.120.120.080.S.2	Laterale	5	♿♿♿	400 Kg	1200	1200	800	2 x 90°	1720	1540
S.S.AS.100.130.090.S.2	Laterale	5	♿♿♿	400 Kg	1000	1300	900	1	1430	1640
S.S.AO.100.130.090.S.2								2 x 180°		1720
S.S.AS.110.140.090.S.2	Laterale	5	♿♿♿	400 Kg	1100	1400	900	1	1530	1740
S.S.AO.110.140.090.S.2								2 x 180°		1820
S.S.AA.110.140.090.S.2								2 x 90°	1620	1740

Fossa Std. **GT**: min. 120 mm

Testata Std. **KH**: min. 2350 mm

 Disponibili su richiesta homelift Suite con **struttura metallica per esterni**.
Per **esecuzioni speciali e su misura** contattare NOVA Elevators per verificarne la fattibilità.

AZIONAMENTO IDRAULICO MANOVRA AUTOMATICA CON PORTE TELESCOPICHE

SISTEMA	Manovra ai piani / in cabina	Automatica / automatica
	Porte di piano	Automatiche scorrevoli a 2 ante laterali (a richiesta 2 ante centrali e 3 ante laterali)
	Porte di cabina	Automatiche scorrevoli a 2 ante laterali (a richiesta 2 ante centrali e 3 ante laterali)

SICUREZZA	<ul style="list-style-type: none"> Serrature meccaniche di sicurezza su tutte le porte di piano 	Tutte le porte di piano sono provviste di serrature di sicurezza certificate per impedire la partenza dell'impianto con le porte aperte e l'apertura di una porta se non vi staziona l'impianto.
	<ul style="list-style-type: none"> Dispositivo di bloccaggio porte di cabina 	Ove necessario, le porte di cabina sono dotate di un dispositivo meccanico per il bloccaggio dell'apertura manuale dall'interno quando la cabina non staziona al piano.

MECCANICA LATERALE

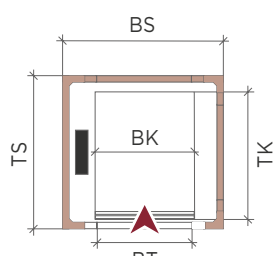

Accesso Singolo (1)

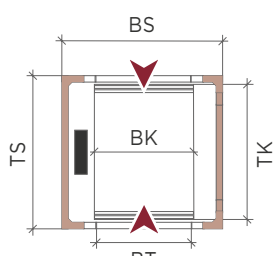

Accessi Opposti (2 x 180°)

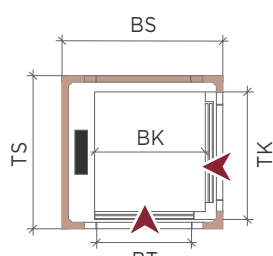

Accessi Adiacenti (2 x 90°)

MECCANICA POSTERIORE Disponibile su richiesta

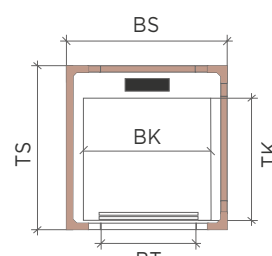

CARICHI IN FOSSA

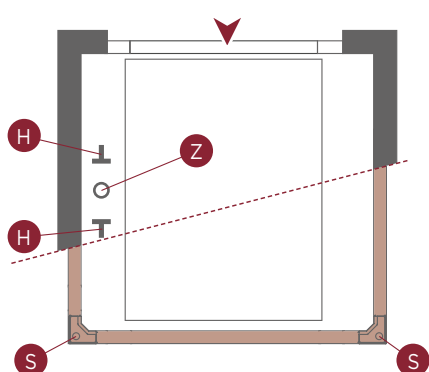
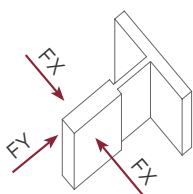

Q (daN)	H (daN)	Z (daN)	FX (daN)	FY (daN)	S (daN)
300	2100	1700	300	100	1000
400	2200	2000	380	120	1000
500	2300	2300	450	150	1000

! I valori in tabella sono orientativi e si riferiscono alla condizione eccezionale di intervento dei dispositivi di sicurezza. Il carico "S" deve essere considerato per ciascuno dei 4 montanti della struttura metallica.

ARMADIO



	L (mm)	H (mm)	P (mm)
Large	850	1500	510
Medium	750	1400	410
Small	600	1400	360

! Gli armadi che contengono il macchinario, o parte di esso, devono essere installati all'interno (non all'esterno) in zona ispezionabile, facilmente accessibile e protetta da infiltrazioni di acqua, polvere, vapori ed umidità.

VANO MURATURA

Codice	Posizione Meccanica	Capienza / Portata			Cabina (mm)				Vano (mm)	
		Persone	Accessibilità	Portata Q	Larghezza BK	Profondità TK	Luce Porta BT	N° di accessi	Larghezza BS	Profondità TS
S.M.AS.080.080.070.A.2	Laterale	3	/	300 kg	800	800	700	1	1260	1100
S.M.AO.080.085.070.A.2						850		2 x 180°		1290
S.M.AS.090.130.080.A.2	Laterale	4	♿	300 Kg	900	1300	800	1	1410	1600
S.M.AO.090.130.080.A.2								2 x 180°		1740
S.M.AS.100.120.080.A.2	Laterale	4	♿♿	300 Kg	1000	1200	800	1	1410	1500
S.M.AO.100.120.080.A.2								2 x 180°		1640
S.M.AA.120.120.080.A.2	Laterale	5	♿♿♿	400 Kg	1200	1200	800	2 x 90°	1680	1530
S.M.AS.100.130.090.A.2	Laterale	5	♿♿♿	400 Kg	1000	1300	900	1	1570	1600
S.M.AO.100.130.090.A.2								2 x 180°		1740
S.M.AS.110.140.090.A.2	Laterale	5	♿♿♿	400 Kg	1100	1400	900	1	1570	1700
S.M.AO.110.140.090.A.2								2 x 180°		1840
S.M.AA.110.140.090.A.2								2 x 90°	1730	1730

Fossa Std. **GT**: min. 120 mm

Testata Std. **KH**: min. 2600 mm

STRUTTURA METALLICA PER INTERNI

Codice	Posizione Meccanica	Capienza / Portata			Cabina (mm)				Vano (mm)	
		Persone	Accessibilità	Portata Q	Larghezza BK	Profondità TK	Luce Porta BT	N° di accessi	Larghezza BS	Profondità TS
S.S.AS.080.080.070.A.2	Laterale	3	/	300 kg	800	800	700	1	1370	1180
S.S.AO.080.085.070.A.2						850		2 x 180°		1370
S.S.AS.090.130.080.A.2	Laterale	4	♿	300 Kg	900	1300	800	1	1550	1680
S.S.AO.090.130.080.A.2								2 x 180°		1820
S.S.AS.100.120.080.A.2	Laterale	4	♿♿	300 Kg	1000	1200	800	1	1550	1580
S.S.AO.100.120.080.A.2								2 x 180°		1720
S.S.AA.120.120.080.A.2	Laterale	5	♿♿♿	400 Kg	1200	1200	800	2 x 90°	1760	1630
S.S.AS.100.130.090.A.2	Laterale	5	♿♿♿	400 Kg	1000	1300	900	1	1700	1680
S.S.AO.100.130.090.A.2								2 x 180°		1820
S.S.AS.110.140.090.A.2	Laterale	5	♿♿♿	400 Kg	1100	1400	900	1	1700	1780
S.S.AO.110.140.090.A.2								2 x 180°		1920
S.S.AA.110.140.090.A.2								2 x 90°	1830	1860

Fossa Std. **GT**: min. 150 mm

Testata Std. **KH**: min. 2600 mm

 Disponibili su richiesta homelift Suite con **struttura metallica per esterni**.
Per **esecuzioni speciali e su misura** contattare NOVA Elevators per verificarne la fattibilità.



AZIONAMENTO GEARLESS

CARATTERISTICHE TECNICHE GENERALI

IMPIANTO

Normativa di riferimento	Direttiva Macchine 2006/42/CE
Portata	300 kg / 400 kg
Velocità	0,15 m/s (0,30 m/s Extra-UE)
Corsa massima	20 metri
Numero di fermate	Fino a 8 fermate (a richiesta fermate aggiuntive)
Altezza porte	2000 mm (a richiesta altre altezze)
Accesso	Singolo, opposto, adiacente
Altezza cabina	2000 mm (a richiesta altre altezze)
Alimentazione	Monofase 230 V, 50/60 Hz
Potenza motore	0,75 kW
Azionamento	Motore gearless ad elevata prestazione con VVFF
Quadro di manovra	In armadio (posizione standard: accanto al vano, al piano più alto)
Vano corsa	Muratura o struttura metallica

INFORMAZIONE

<input checked="" type="checkbox"/> Segnalatore sonoro di sovraccarico	Segnale acustico in caso di eccessivo carico in cabina.
<input checked="" type="checkbox"/> Display LCD per cabina	Indicatore LCD per le segnalazioni (direzione, posizione, allarme, sovraccarico, ecc ...) in cabina.
<input type="checkbox"/> Display LCD per il piano	Indicatore LCD per le segnalazioni (direzione, posizione, allarme, sovraccarico, ecc ...) ai piani.

COMFORT

<input checked="" type="checkbox"/> Alimentazione e controllo del motore tramite VVFF	Consente una partenza ed una fermata della cabina fluida che non lascia percepire all'utente la variazione di velocità e la fermata al piano.
<input checked="" type="checkbox"/> Illuminazione di cabina	La cabina è provvista di illuminazione a LED che garantisce una illuminazione da 2 a 4 volte superiore al minimo previsto per normativa.
<input checked="" type="checkbox"/> Silenziosità	Il motore gearless ed il relativo azionamento sono caratterizzati da un'elevata silenziosità, superiore anche alle versioni oleodinamica e con motoriduttore.
<input checked="" type="checkbox"/> Impianto MRL (senza locale macchine)	Il sistema di azionamento è installato all'interno del vano e non impegna spazio all'esterno o nelle aree comuni.

CONTROLLO

<input type="checkbox"/> Dispositivo per abilitazione bottoniera di piano	Possibilità di abilitare la chiamata da uno specifico piano tramite chiave meccanica o elettronica.
<input type="checkbox"/> Dispositivo per abilitazione bottoniera di cabina	Possibilità di abilitare uno o più pulsanti della bottoniera di cabina tramite chiave meccanica o elettronica.



SOSTENIBILITÀ

■ Risparmio energetico	Gli impianti vengono progettati per minimizzare l'energia consumata dai motori.
■ Modalità "Stand-by"	L'impianto è dotato di dispositivo per lo spegnimento automatico delle luci di cabina quando non utilizzato per ridurre al minimo il consumo.
■ Assenza di olio	L'assenza di olio riduce l'impatto ambientale dell'impianto rispetto agli impianti oleodinamici.

SICUREZZA

■ Manovra di emergenza in caso di black out	L'impianto è dotato di batterie per il ritorno della cabina al piano principale in caso di black out.
■ Limitatore di velocità	L'impianto è dotato di un dispositivo di sicurezza atto a rilevare l'eccessiva velocità della pedana in discesa.
■ Dispositivo di sicurezza contro la caduta della piattaforma	La piattaforma è dotata di paracadute di sicurezza certificato atto a bloccare la caduta in condizioni di emergenza (attivazione del limitatore).
■ Nessun movimento della cabina a porte aperte	L'impianto è progettato per garantire una perfetta precisione di fermata al piano, mantenuta e garantita anche durante le operazioni di carico e scarico, senza la necessità di rilivellamento. Questo impedisce il verificarsi di pericolosi movimenti incontrollati a porte aperte.
■ Doppio freno meccanico di sicurezza	Il gruppo di trazione è dotato di un doppio freno meccanico certificato atto a bloccare la cabina in caso di emergenza. Ciascun freno è in grado di arrestare e mantenere ferma la cabina a pieno carico.
■ Circuito elettrico delle sicurezze	Tutti i contatti elettrici di sicurezza sono direttamente collegati su un circuito elettrico dedicato, prioritario e costantemente monitorato.
■ Funi di sospensione ad alta resistenza	Le funi utilizzate sono a trefoli interamente in acciaio ad elevato carico di rottura e rispondenti alla norma EN12385-5.
■ Luce di emergenza in cabina	In caso di black out, la cabina viene automaticamente mantenuta illuminata.
■ Sirena di allarme	In cabina è presente un pulsante che attiva una sirena di allarme, alimentata anche in caso di black out, per chiamare soccorso in caso di emergenza.
<input type="checkbox"/> Telefono in cabina	Cornetta telefonica da montare in cabina e collegata alla linea telefonica fissa (linea esclusa).
<input type="checkbox"/> Dispositivo automatico di allarme telefonico	Qualora il contesto dell'installazione rendesse inefficace il sistema di allarme fornito di serie (edificio non presidiato), è possibile installare un dispositivo automatico di allarme telefonico aggiuntivo direttamente collegato ad una centrale di soccorso (linea esclusa).



La portata può variare con l'allestimento/peso cabina.



Per **esecuzioni speciali e su misura** contattare NOVA Elevators per verificarne la fattibilità.

⚡ AZIONAMENTO GEARLESS MANOVRA SEMI-AUTOMATICA

SISTEMA	Manovra ai piani / in cabina	Automatica / uomo presente
	Porte di piano	Manuali a battente
	Porte di cabina	Non presenti
COMFORT	<input checked="" type="checkbox"/> Maniglie porte a battente "a scomparsa" <input type="checkbox"/> Automazione porte manuali di piano	Le porte a battente con finestratura sono fornite di maniglia "a scomparsa" integrata nel battente. Dispositivo che rende possibile l'apertura e la chiusura automatica delle porte a battente di piano.
	<input checked="" type="checkbox"/> Serrature meccaniche di sicurezza su tutte le porte di piano <input checked="" type="checkbox"/> Barriera ad infrarossi <input checked="" type="checkbox"/> Stop di emergenza in cabina	Tutte le porte di piano sono provviste di serrature di sicurezza certificate per impedire la partenza dell'impianto con le porte aperte e l'apertura di una porta se non vi staziona l'impianto. Barriera ad infrarossi a tutta altezza in cabina a protezione delle aperture delle porte, atta a bloccare il funzionamento dell'impianto in presenza di ostacoli. Pulsante rosso a fungo per lo stop di emergenza in cabina.

MECCANICA LATERALE

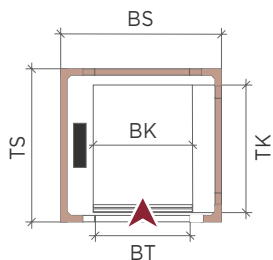

Accesso Singolo (1)

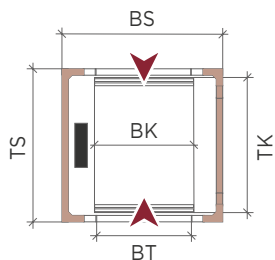

Accessi Opposti (2 x 180°)

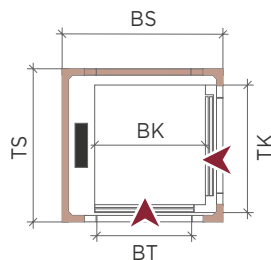

Accessi Adiacenti (2 x 90°)

MECCANICA POSTERIORE Disponibile su richiesta

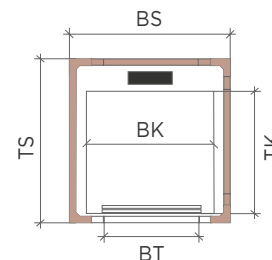

CARICHI IN FOSSA

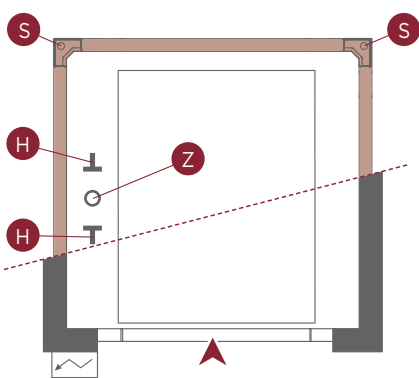
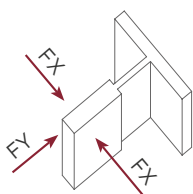

Q (daN)	H (daN)	Z (daN)	FX (daN)	FY (daN)	S (daN)
300	2100	2600	300	100	1000
400	2200	2800	380	120	1000

! I valori in tabella sono orientativi e si riferiscono alla condizione eccezionale di intervento dei dispositivi di sicurezza. Il carico "S" deve essere considerato per ciascuno dei 4 montanti della struttura metallica.

ARMADIO



	L (mm)	H (mm)	P (mm)
Standard	250	2100	120

! Gli armadi che contengono il macchinario, o parte di esso, devono essere installati all'interno (non all'esterno) in zona ispezionabile, facilmente accessibile e protetta da infiltrazioni di acqua, polvere, vapori ed umidità.

VANO MURATURA

Codice	Posizione Meccanica	Capienza / Portata			Cabina (mm)				Vano (mm)	
		Persone	Accessibilità	Portata Q	Larghezza BK	Profondità TK	Luce Porta BT	N° di accessi	Larghezza BS	Profondità TS
EG.M.AS.080.100.075.M.2	Laterale	4	/	300 kg	800	1000	750	1	1210	1180
EG.M.AO.080.100.075.M.2								2 x 180°		1200
EG.M.AS.080.120.080.M.2	Laterale	4	♿	300 Kg	800	1200	800	1	1230	1350
EG.M.AO.080.120.080.M.2								2 x 180°		1340
EG.M.AS.090.130.080.M.2	Laterale	4	♿	300 Kg	900	1300	800	1	1310	1480
EG.M.AO.090.130.080.M.2								2 x 180°		1500
EG.M.AS.100.120.080.M.2	Laterale	4	♿	300 Kg	1000	1200	800	1	1400	1380
EG.M.AO.100.120.080.M.2								2 x 180°		1400
EG.M.AA.120.120.080.M.2	Laterale	5	♿	400 Kg	1200	1200	800	2 x 90°	1640	1380
EG.M.AS.100.130.090.M.2	Laterale	5	♿	400 Kg	1000	1300	900	1	1400	1480
EG.M.AO.100.130.090.M.2								2 x 180°		1500
EG.M.AS.110.140.090.M.2	Laterale	5	♿	400 Kg	1100	1400	900	1	1500	1580
EG.M.AO.110.140.090.M.2								2 x 180°		1600
EG.M.AA.110.140.090.M.2								2 x 90°		1540

Fossa Std. **GT**: min. 200 mm

Testata Std. **KH**: min. 2500 mm

STRUTTURA METALLICA PER INTERNI

Codice	Posizione Meccanica	Capienza / Portata			Cabina (mm)				Vano (mm)	
		Persone	Accessibilità	Portata Q	Larghezza BK	Profondità TK	Luce Porta BT	N° di accessi	Larghezza BS	Profondità TS
EG.S.AS.080.100.075.M.2	Laterale	4	/	300 kg	800	1000	750	1	1330	1280
EG.S.AO.080.100.075.M.2								2 x 180°		1300
EG.S.AS.080.120.080.M.2	Laterale	4	♿	300 Kg	800	1200	800	1	1350	1450
EG.S.AO.080.120.080.M.2								2 x 180°		1440
EG.S.AS.090.130.080.M.2	Laterale	4	♿	300 Kg	900	1300	800	1	1410	1580
EG.S.AO.090.130.080.M.2								2 x 180°		1600
EG.S.AS.100.120.080.M.2	Laterale	4	♿	300 Kg	1000	1200	800	1	1500	1480
EG.S.AO.100.120.080.M.2								2 x 180°		1500
EG.S.AA.120.120.080.M.2	Laterale	5	♿	400 Kg	1200	1200	800	2 x 90°	1740	1480
EG.S.AS.100.130.090.M.2	Laterale	5	♿	400 Kg	1000	1300	900	1	1500	1580
EG.S.AO.100.130.090.M.2								2 x 180°		1600
EG.S.AS.110.140.090.M.2	Laterale	5	♿	400 Kg	1100	1400	900	1	1600	1680
EG.S.AO.110.140.090.M.2								2 x 180°		1700
EG.S.AA.110.140.090.M.2								2 x 90°		1640

Fossa Std. **GT**: min. 200 mm

Testata Std. **KH**: min. 2500 mm

 Disponibili su richiesta homelift Suite con **struttura metallica per esterni**.
Per **esecuzioni speciali e su misura** contattare NOVA Elevators per verificarne la fattibilità.

⚡ AZIONAMENTO GEARLESS MANOVRA AUTOMATICA CON PORTE A SOFFIETTO

SISTEMA	Manovra ai piani / in cabina	Automatica / automatica
	Porte di piano	Manuali a battente
	Porte di cabina	Automatiche a soffiETTO

COMFORT	<input checked="" type="checkbox"/> Maniglie porte a battente "a scomparsa" <input type="checkbox"/> Automazione porte manuali di piano	<p>Le porte a battente con finestratura sono fornite di maniglia "a scomparsa" integrata nel battente.</p> <p>Dispositivo che rende possibile l'apertura e la chiusura automatica delle porte a battente di piano.</p>
----------------	--	--

SICUREZZA	<input checked="" type="checkbox"/> Serrature meccaniche di sicurezza su tutte le porte di piano <input checked="" type="checkbox"/> Dispositivo di bloccaggio porte di cabina	<p>Tutte le porte di piano sono provviste di serrature di sicurezza certificate per impedire la partenza dell'impianto con le porte aperte e l'apertura di una porta se non vi staziona l'impianto.</p> <p>Ove necessario, le porte di cabina sono dotate di un dispositivo meccanico per il bloccaggio dell'apertura manuale dall'interno quando la cabina non staziona al piano.</p>
------------------	---	--

MECCANICA LATERALE

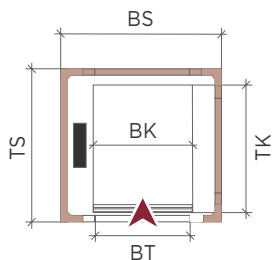

Accesso Singolo (1)

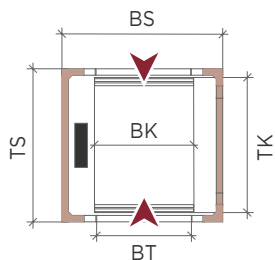

Accessi Opposti (2 x 180°)

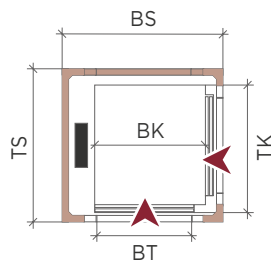

Accessi Adiacenti (2 x 90°)

MECCANICA POSTERIORE Disponibile su richiesta

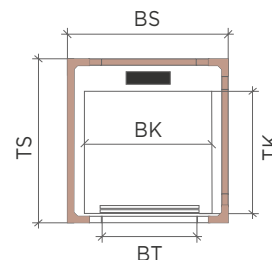

CARICHI IN FOSSA

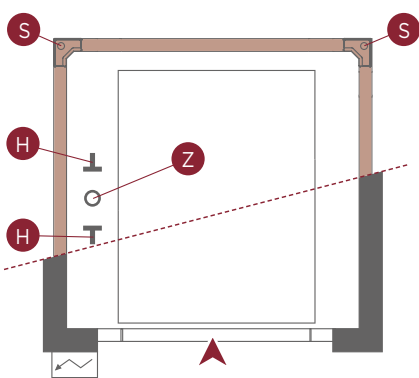
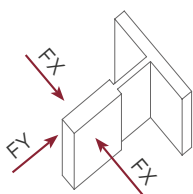

Q (daN)	H (daN)	Z (daN)	FX (daN)	FY (daN)	S (daN)
300	2100	2600	300	100	1000
400	2200	2800	380	120	1000

! I valori in tabella sono orientativi e si riferiscono alla condizione eccezionale di intervento dei dispositivi di sicurezza. Il carico "S" deve essere considerato per ciascuno dei 4 montanti della struttura metallica.

ARMADIO



	L (mm)	H (mm)	P (mm)
Standard	250	2100	120

! Gli armadi che contengono il macchinario, o parte di esso, devono essere installati all'interno (non all'esterno) in zona ispezionabile, facilmente accessibile e protetta da infiltrazioni di acqua, polvere, vapori ed umidità.

VANO MURATURA

Codice	Posizione Meccanica	Capienza / Portata			Cabina (mm)				Vano (mm)	
		Persone	Accessibilità	Portata Q	Larghezza BK	Profondità TK	Luce Porta BT	N° di accessi	Larghezza BS	Profondità TS
EG.M.AS.080.100.075.S.2	Laterale	4	/	300 kg	800	1000	750	1	1210	1210
EG.M.AO.080.100.075.S.2								2 x 180°		1260
EG.M.AS.080.120.075.S.2	Laterale	4	♿	300 Kg	800	1200	750	1	1210	1410
EG.M.AO.080.120.075.S.2								2 x 180°		1460
EG.M.AS.090.130.080.S.2	Laterale	4	♿	300 Kg	900	1300	800	1	1310	1540
EG.M.AO.090.130.080.S.2								2 x 180°		1620
EG.M.AS.100.120.080.S.2	Laterale	4	♿	300 Kg	1000	1200	800	1	1420	1440
EG.M.AO.100.120.080.S.2								2 x 180°		1520
EG.M.AA.120.120.080.S.2	Laterale	5	♿	400 Kg	1200	1200	800	2 x 90°	1700	1440
EG.M.AS.100.130.090.S.2	Laterale	5	♿	400 Kg	1000	1300	900	1	1420	1540
EG.M.AO.100.130.090.S.2								2 x 180°		1620
EG.M.AS.110.140.090.S.2	Laterale	5	♿	400 Kg	1100	1400	900	1	1520	1640
EG.M.AO.110.140.090.S.2								2 x 180°		1720
EG.M.AA.110.140.090.S.2								2 x 90°		1570

Fossa Std. **GT**: min. 200 mm

Testata Std. **KH**: min. 2500 mm

STRUTTURA METALLICA PER INTERNI

Codice	Posizione Meccanica	Capienza / Portata			Cabina (mm)				Vano (mm)	
		Persone	Accessibilità	Portata Q	Larghezza BK	Profondità TK	Luce Porta BT	N° di accessi	Larghezza BS	Profondità TS
EG.S.AS.080.100.075.S.2	Laterale	4	/	300 kg	800	1000	750	1	1330	1310
EG.S.AO.080.100.075.S.2								2 x 180°		1360
EG.S.AS.080.120.075.S.2	Laterale	4	♿	300 Kg	800	1200	750	1	1330	1510
EG.S.AO.080.120.075.S.2								2 x 180°		1560
EG.S.AS.090.130.080.S.2	Laterale	4	♿	300 Kg	900	1300	800	1	1430	1640
EG.S.AO.090.130.080.S.2								2 x 180°		1720
EG.S.AS.100.120.080.S.2	Laterale	4	♿	300 Kg	1000	1200	800	1	1530	1540
EG.S.AO.100.120.080.S.2								2 x 180°		1620
EG.S.AA.120.120.080.S.2	Laterale	5	♿	400 Kg	1200	1200	800	2 x 90°	1790	1540
EG.S.AS.100.130.090.S.2	Laterale	5	♿	400 Kg	1000	1300	900	1	1530	1640
EG.S.AO.100.130.090.S.2								2 x 180°		1720
EG.S.AS.110.140.090.S.2	Laterale	5	♿	400 Kg	1100	1400	900	1	1630	1740
EG.S.AO.110.140.090.S.2								2 x 180°		1820
EG.S.AA.110.140.090.S.2								2 x 90°		1690

Fossa Std. **GT**: min. 200 mm

Testata Std. **KH**: min. 2500 mm

 Disponibili su richiesta homelift Suite con **struttura metallica per esterni**.
Per **esecuzioni speciali e su misura** contattare NOVA Elevators per verificarne la fattibilità.

⚡ AZIONAMENTO GEARLESS MANOVRA AUTOMATICA CON PORTE TELESCOPICHE

SISTEMA	Manovra ai piani / in cabina	Automatica / automatica
	Porte di piano	Automatiche scorrevoli a 2 ante laterali (a richiesta 2 ante centrali e 3 ante laterali)
	Porte di cabina	Automatiche scorrevoli a 2 ante laterali (a richiesta 2 ante centrali e 3 ante laterali)

SICUREZZA	<ul style="list-style-type: none"> Serrature meccaniche di sicurezza su tutte le porte di piano 	Tutte le porte di piano sono provviste di serrature di sicurezza certificate per impedire la partenza dell'impianto con le porte aperte e l'apertura di una porta se non vi staziona l'impianto.
	<ul style="list-style-type: none"> Dispositivo di bloccaggio porte di cabina 	Ove necessario, le porte di cabina sono dotate di un dispositivo meccanico per il bloccaggio dell'apertura manuale dall'interno quando la cabina non staziona al piano.

MECCANICA LATERALE

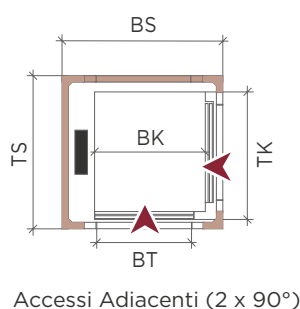
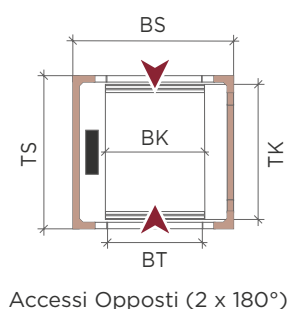
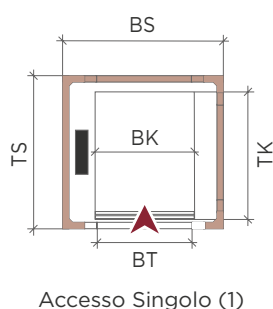

MECCANICA POSTERIORE Disponibile su richiesta

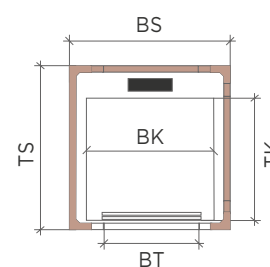

CARICHI IN FOSSA

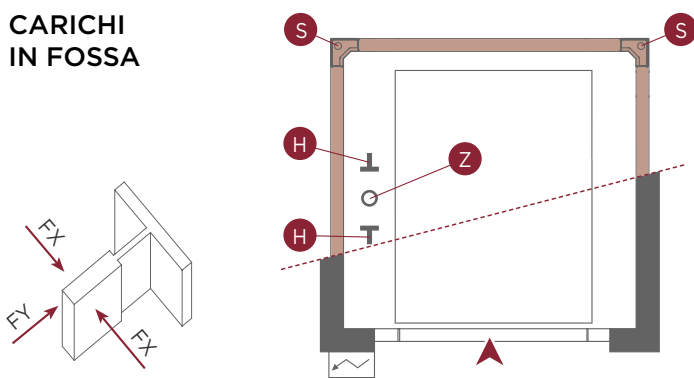

Q (daN)	H (daN)	Z (daN)	FX (daN)	FY (daN)	S (daN)
300	2100	2600	300	100	1000
400	2200	2800	380	120	1000

! I valori in tabella sono orientativi e si riferiscono alla condizione eccezionale di intervento dei dispositivi di sicurezza. Il carico "S" deve essere considerato per ciascuno dei 4 montanti della struttura metallica.

ARMADIO



	L (mm)	H (mm)	P (mm)
Standard	250	2100	120

! Gli armadi che contengono il macchinario, o parte di esso, devono essere installati all'interno (non all'esterno) in zona ispezionabile, facilmente accessibile e protetta da infiltrazioni di acqua, polvere, vapori ed umidità.

VANO MURATURA

Codice	Posizione Meccanica	Capienza / Portata			Cabina (mm)				Vano (mm)	
		Persone	Accessibilità	Portata Q	Larghezza BK	Profondità TK	Luce Porta BT	N° di accessi	Larghezza BS	Profondità TS
EG.M.AS.080.100.070.A.2	Laterale	4	/	300 kg	800	1000	700	1	1250	1300
EG.M.AS.090.130.080.A.2	Laterale	4	♿	300 Kg	900	1300	800	1	1420	1600
EG.M.AO.090.130.080.A.2								2 x 180°		
EG.M.AS.100.120.080.A.2	Laterale	4	♿	300 Kg	1000	1200	800	1	1420	1500
EG.M.AO.100.120.080.A.2								2 x 180°		1640
EG.M.AA.120.120.080.A.2	Laterale	5	♿	400 Kg	1200	1200	800	2 x 90°	1740	1530
EG.M.AS.100.130.090.A.2	Laterale	5	♿	400 Kg	1000	1300	900	1	1560	1600
EG.M.AO.100.130.090.A.2								2 x 180°		1740
EG.M.AS.110.140.090.A.2	Laterale	5	♿	400 Kg	1100	1400	900	1	1560	1700
EG.M.AO.110.140.090.A.2								2 x 180°		1840
EG.M.AA.110.140.090.A.2								2 x 90°		1730

Fossa Std. **GT**: min. 200 mm

Testata Std. **KH**: min. 2600 mm

STRUTTURA METALLICA PER INTERNI

Codice	Posizione Meccanica	Capienza / Portata			Cabina (mm)				Vano (mm)	
		Persone	Accessibilità	Portata Q	Larghezza BK	Profondità TK	Luce Porta BT	N° di accessi	Larghezza BS	Profondità TS
EG.S.AS.080.100.070.A.2	Laterale	4	/	300 kg	800	1000	700	1	1370	1390
EG.S.AS.090.130.080.A.2	Laterale	4	♿	300 Kg	900	1300	800	1	1540	1680
EG.S.AO.090.130.080.A.2								2 x 180°		1820
EG.S.AS.100.120.080.A.2	Laterale	4	♿	300 Kg	1000	1200	800	1	1540	1580
EG.S.AO.100.120.080.A.2								2 x 180°		1720
EG.S.AA.120.120.080.A.2	Laterale	5	♿	400 Kg	1200	1200	800	2 x 90°	1840	1630
EG.S.AS.100.130.090.A.2	Laterale	5	♿	400 Kg	1000	1300	900	1	1700	1680
EG.S.AO.100.130.090.A.2								2 x 180°		1820
EG.S.AS.110.140.090.A.2	Laterale	5	♿	400 Kg	1100	1400	900	1	1700	1780
EG.S.AO.110.140.090.A.2								2 x 180°		1920
EG.S.AA.110.140.090.A.2								2 x 90°		1830

Fossa Std. **GT**: min. 200 mm

Testata Std. **KH**: min. 2600 mm

 Disponibili su richiesta homelift Suite con **struttura metallica per esterni**.
Per **esecuzioni speciali e su misura** contattare NOVA Elevators per verificarne la fattibilità.



AZIONAMENTO IDRAULICO

MANOVRA SEMI-AUTOMATICA

SISTEMA	Manovra ai piani / in cabina	Automatica / uomo presente
	Porte di piano	Manuali a battente
	Porte di cabina	Non presenti
COMFORT	<input checked="" type="checkbox"/> Maniglie porte a battente "a scomparsa"	Le porte a battente con finestratura sono fornite di maniglia "a scomparsa" integrata nel battente.
	<input type="checkbox"/> Automazione porte manuali di piano	Dispositivo che rende possibile l'apertura e la chiusura automatica delle porte a battente di piano.
SICUREZZA	<input checked="" type="checkbox"/> Serrature elettriche di sicurezza su tutte le porte di piano	Tutte le porte di piano sono provviste di serrature di sicurezza certificate per impedire la partenza dell'impianto con le porte aperte e l'apertura di una porta se non vi staziona l'impianto.
	<input checked="" type="checkbox"/> Barriera ad infrarossi	Barriera ad infrarossi a tutta altezza in cabina a protezione delle aperture delle porte, atta a bloccare il funzionamento dell'impianto in presenza di ostacoli.
	<input checked="" type="checkbox"/> Stop di emergenza in cabina	Pulsante rosso a fungo per lo stop di emergenza in cabina.



MANOVRA AUTOMATICA CON PORTE A SOFFIETTO

SISTEMA	Manovra ai piani / in cabina	Automatica / automatica
	Porte di piano	Manuali a battente
	Porte di cabina	Automatiche a soffiETTO
COMFORT	<input checked="" type="checkbox"/> Maniglie porte a battente "a scomparsa"	Le porte a battente con finestratura sono fornite di maniglia "a scomparsa" integrata nel battente.
	<input type="checkbox"/> Automazione porte manuali di piano	Dispositivo che rende possibile l'apertura e la chiusura automatica delle porte a battente di piano.
SICUREZZA	<input checked="" type="checkbox"/> Serrature elettriche di sicurezza su tutte le porte di piano	Tutte le porte di piano sono provviste di serrature di sicurezza certificate per impedire la partenza dell'impianto con le porte aperte e l'apertura di una porta se non vi staziona l'impianto.
	<input checked="" type="checkbox"/> Dispositivo di bloccaggio porte di cabina	Ove necessario, le porte di cabina sono dotate di un dispositivo meccanico per il bloccaggio dell'apertura manuale dall'interno quando la cabina non staziona al piano.

Requisiti tecnici per Compact Suite:

- Installazione per interno.
- Cabina con **pareti laterali panoramiche** con cristalli a parete intera o mezza parete.
- COP posizionata sulla parete di fondo.
- Struttura metallica con porte a battente **esterne ai montanti**.
- Porte di piano dotate di **serratura elettrica**.
- Le cabine con profondità superiore a 1000 mm sono fornite con terza guida.



STRUTTURA METALLICA PER INTERNI - MANOVRA SEMI-AUTOMATICA

Codice	Posizione Meccanica	Capienza / Portata			Cabina (mm)				Vano (mm)	
		Persone	Accessibilità	Portata Q	Larghezza BK	Profondità TK	Luce Porta BT	N° di accessi	Larghezza BS	Profondità TS
CS.S.AS.050.055.050.M	Posteriore	1	/	300 kg	500	550	500	1	700	900
CS.S.AS.050.100.050.M	Posteriore	2	/	300 kg	500	1000	500	1	700	1350
CS.S.AS.050.120.050.M	Posteriore	3	/	300 kg	500	1200	500	1	700	1550
CS.S.AS.055.055.055.M	Posteriore	1	/	300 kg	550	550	550	1	750	900
CS.S.AS.055.100.055.M	Posteriore	2	/	300 kg	550	1000	550	1	750	1350
CS.S.AS.055.120.055.M	Posteriore	3	/	300 kg	550	1200	550	1	750	1550
CS.S.AS.060.055.060.M	Posteriore	1	/	300 kg	600	550	600	1	800	900
CS.S.AS.060.100.060.M	Posteriore	3	/	300 kg	600	1000	600	1	800	1350
CS.S.AS.060.120.060.M	Posteriore	3	/	300 kg	600	1200	600	1	800	1550
CS.S.AS.065.055.065.M	Posteriore	1	/	300 kg	650	550	650	1	850	900
CS.S.AS.065.100.065.M	Posteriore	3	/	300 kg	650	1000	650	1	850	1350
CS.S.AS.065.120.065.M	Posteriore	3	/	300 kg	650	1200	650	1	850	1550

Corsa massima: 18 m Fossa Std. **GT**: min. 120 mm. Testata Std. **KH**: min. 2400 mm.

STRUTTURA METALLICA PER INTERNI - MANOVRA AUTOMATICA

Codice	Posizione Meccanica	Capienza / Portata			Cabina (mm)				Vano (mm)	
		Persone	Accessibilità	Portata Q	Larghezza BK	Profondità TK	Luce Porta BT	N° di accessi	Larghezza BS	Profondità TS
CS.S.AS.050.055.050.S	Posteriore	1	/	300 kg	500	550	500	1	700	960
CS.S.AS.050.100.050.S	Posteriore	2	/	300 kg	500	1000	500	1	700	1410
CS.S.AS.050.120.050.S	Posteriore	3	/	300 kg	500	1200	500	1	700	1610
CS.S.AS.055.055.055.S	Posteriore	1	/	300 kg	550	550	550	1	750	960
CS.S.AS.055.100.055.S	Posteriore	2	/	300 kg	550	1000	550	1	750	1410
CS.S.AS.055.120.055.S	Posteriore	3	/	300 kg	550	1200	550	1	750	1610
CS.S.AS.060.055.060.S	Posteriore	1	/	300 kg	600	550	600	1	800	960
CS.S.AS.060.100.060.S	Posteriore	3	/	300 kg	600	1000	600	1	800	1410
CS.S.AS.060.120.060.S	Posteriore	3	/	300 kg	600	1200	600	1	800	1610
CS.S.AS.065.055.065.S	Posteriore	1	/	300 kg	650	550	650	1	850	960
CS.S.AS.065.100.065.S	Posteriore	3	/	300 kg	650	1000	650	1	850	1410
CS.S.AS.065.120.065.S	Posteriore	3	/	300 kg	650	1200	650	1	850	1610

Corsa massima: 18 m Fossa Std. **GT**: min. 120 mm. Testata Std. **KH**: min. 2450 mm.

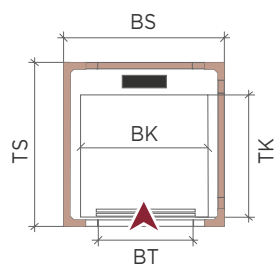
MECCANICA POSTERIORE

Accesso Singolo (1)

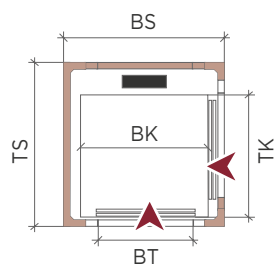

Accessi Adiacenti (2 x 90°)
Disponibile su richiesta

ARMADIO

	L (mm)	H (mm)	P (mm)
Large	850	1500	510
Medium	750	1400	410
Small	600	1400	360



! Gli armadi che contengono il macchinario, o parte di esso, devono essere installati all'interno (non all'esterno) in zona ispezionabile, facilmente accessibile e protetta da infiltrazioni di acqua, polvere, vapori ed umidità.

AZIONAMENTO IDRAULICO MANOVRA SEMI-AUTOMATICA

SISTEMA	Manovra ai piani / in cabina	Automatica / uomo presente
	Porte di piano	Manuali a battente
	Porte di cabina	Non presenti
COMFORT	<input checked="" type="checkbox"/> Maniglie porte a battente "a scomparsa"	Le porte a battente con finestratura sono fornite di maniglia "a scomparsa" integrata nel battente.
	<input type="checkbox"/> Automazione porte manuali di piano	Dispositivo che rende possibile l'apertura e la chiusura automatica delle porte a battente di piano.
SICUREZZA	<input checked="" type="checkbox"/> Serrature meccaniche di sicurezza su tutte le porte di piano	Tutte le porte di piano sono provviste di serrature di sicurezza certificate per impedire la partenza dell'impianto con le porte aperte e l'apertura di una porta se non vi staziona l'impianto.
	<input checked="" type="checkbox"/> Barriera ad infrarossi	Barriera ad infrarossi a tutta altezza in cabina a protezione delle aperture delle porte, atta a bloccare il funzionamento dell'impianto in presenza di ostacoli.
	<input checked="" type="checkbox"/> Stop di emergenza in cabina	Pulsante rosso a fungo per lo stop di emergenza in cabina.

MANOVRA AUTOMATICA CON PORTE TELESCOPICHE

SISTEMA	Manovra ai piani / in cabina	Automatica / automatica
	Porte di piano	Automatiche scorrevoli a 2 ante laterali (a richiesta 2 ante centrali e 3 ante laterali)
	Porte di cabina	Automatiche scorrevoli a 2 ante laterali (a richiesta 2 ante centrali e 3 ante laterali)
SICUREZZA	<input checked="" type="checkbox"/> Serrature meccaniche di sicurezza su tutte le porte di piano	Tutte le porte di piano sono provviste di serrature di sicurezza certificate per impedire la partenza dell'impianto con le porte aperte e l'apertura di una porta se non vi staziona l'impianto.
	<input checked="" type="checkbox"/> Dispositivo di bloccaggio porte di cabina	Negli impianti ove necessario, le porte di cabina sono dotate di un dispositivo meccanico per il bloccaggio dell'apertura manuale dall'interno quando la cabina non staziona al piano.

MECCANICA LATERALE

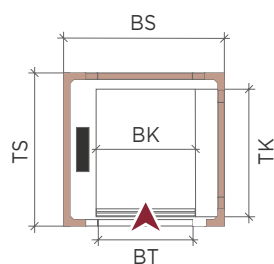

Accesso Singolo (1)

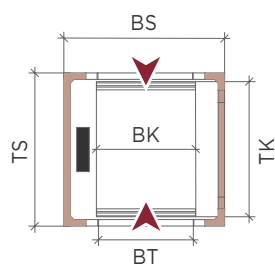

Accessi Opposti (2 x 180°)

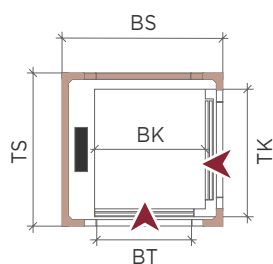

Accessi Adiacenti (2 x 90°)
Disponibile su richiesta

MECCANICA POSTERIORE Disponibile su richiesta

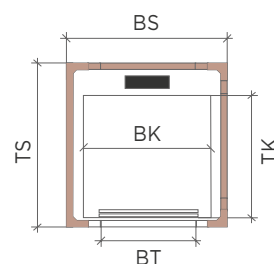

VANO MURATURA

Codice	Posizione Meccanica	Porte	Capienza		Cabina (mm)			Vano (mm)		
			Persone	Portata Q	Larghezza BK	Profondità TK	Luce Porta BT	N° di accessi	Larghezza BS	Profondità TS
GS.M.AS.110.210.090.M	Laterale	Manuali a battente	13	1000 Kg	1100	2100	900	1	1600	2290
GS.M.AO.110.210.090.M								2 x 180°		2320
GS.M.AS.140.250.140.M	Laterale	Manuali a battente	16	1200 Kg	1400	2500	1400	1	1950	2650
GS.M.AO.140.250.140.M								2 x 180°		2640
GS.M.AS.140.150.100.A	Laterale	Autom. scorrevoli	10	750 kg	1400	1500	1000	1	1870	1810
GS.M.AO.140.150.100.A								2 x 180°		1960
GS.M.AS.110.210.090.A	Laterale	Autom. scorrevoli	13	1000 Kg	1100	2100	900	1	1600	2410
GS.M.AO.110.210.090.A								2 x 180°		2560
GS.M.AS.120.230.100.A	Laterale	Autom. scorrevoli	13	1000 Kg	1200	2300	1000	1	1720	2610
GS.M.AO.120.230.100.A								2 x 180°		2760
GS.M.AS.140.250.120.A	Laterale	Autom. scorrevoli	16	1200 Kg	1400	2500	1200	1	2050	2810
GS.M.AO.140.250.120.A								2 x 180°		2960

Corsa massima: 18 m

Fossa Std. **GT**: min.350 mm

Testata Std. **KH**: min. 2700 mm

Versione 1500 kg disponibile su richiesta.

ARMADIO



	L (mm)	H (mm)	P (mm)
Large	850	1500	510
Large+	850	1650	510

La misura dell'armadio può risultare maggiore rispetto a quella indicata in funzione della dimensione dell'impianto.

! Gli armadi che contengono il macchinario, o parte di esso, devono essere installati all'interno (non all'esterno) in zona ispezionabile, facilmente accessibile e protetta da infiltrazioni di acqua, polvere, vapori ed umidità.



Disponibili su richiesta homelift Grand Suite con **struttura metallica per esterni**.

Per **esecuzioni speciali e su misura** contattare NOVA Elevators per verificarne la fattibilità.

AZIONAMENTO ELETTRICO

CARATTERISTICHE TECNICHE GENERALI

IMPIANTO

Normativa di riferimento	Direttiva Macchine 2006/42/CE
Portata	300 kg / 400 kg
Velocità	0,15 m/s (0,30 m/s Extra-UE)
Corsa massima	12 metri
Numero massimo di fermate	5 fermate
Accesso	Singolo, opposto, adiacente, triplo (non sullo stesso livello)
Manovra	Uomo presente (UE) e automatica (Extra-UE)
Altezza porte	2000 mm
Altezza totem in pedana	1950 mm
Alimentazione	Monofase 230 V, 50/60 Hz
Azionamento	Motore elettrico brushless con contrappeso, trazione a cinghie
Quadro di manovra	Integrato nel vano
Vano corsa	Vano panoramico con profili in acciaio. N.B. Il lato meccanica deve essere ancorato ad una parete portante.

INFORMAZIONE

■ Segnalatore di sovraccarico	Avviso a display in caso di eccessivo carico della piattaforma.
■ Display Touch screen	Display Touch Screen multifunzione da 15,6" per la selezione dei piani e la gestione delle opzioni estetiche (illuminazione RGBW, sfondi e messaggi di benvenuto). Accesso a sezione dedicata a tecnici e manutentori protetta da password, con informazioni di diagnostica e opzioni di modifica parametri.

COMFORT

■ Alimentazione e controllo del motore tramite VVFF	Consente una partenza ed una fermata della pedana fluida che non lascia percepire all'utente la variazione di velocità e la fermata al piano.
■ Illuminazione piattaforma	La piattaforma è provvista di illuminazione a LED con tagli di luce sul totem, barre RGBW sui lati e strip posizionate sopra e sotto il corrimano.
■ Silenziosità	Il motore brushless e le cinghie di ultima generazione garantiscono un'elevata silenziosità (50 dB).
■ Impianto MRL (senza locale macchine)	Il sistema di azionamento è installato all'interno del vano e non impegna spazio all'esterno o nelle aree comuni.

FUNZIONI SMART

■ Corrimano smart (patent pending)	Corrimano illuminante con funzione di uomo presente, attivata mediante il tocco dell'utente grazie al sistema di sensing integrato.
■ Chiamata a sfioramento ai piani	L'utente attiva la chiamata della piattaforma ai piani grazie allo sfioramento del riquadro integrato sul montante.



EFFICIENZA ENERGETICA

■ Risparmio energetico	Gli impianti vengono progettati per minimizzare l'energia consumata dai motori.
■ Modalità "Stand-by"	L'impianto è dotato di dispositivo per lo spegnimento automatico delle luci quando non utilizzato per ridurre al minimo il consumo.
■ Assenza di olio	L'assenza di olio riduce l'impatto ambientale dell'impianto rispetto agli impianti oleodinamici.

SICUREZZA

■ Manovra di emergenza in caso di black out	L'impianto è dotato di batterie per il ritorno della piattaforma al piano principale in caso di black out.
■ Limitatore di velocità	L'impianto è dotato di un dispositivo di sicurezza atto a rilevare l'eccessiva velocità della pedana in discesa.
■ Dispositivo di sicurezza contro la caduta della piattaforma	La piattaforma è dotata di paracadute di sicurezza certificato atto a bloccare la caduta in condizioni di emergenza (attivazione del limitatore).
■ Nessun movimento della pedana a porte aperte	L'impianto è progettato per garantire una perfetta precisione di fermata al piano, mantenuta e garantita anche durante le operazioni di carico e scarico, senza la necessità di rilivellamento. Questo impedisce il verificarsi di pericolosi movimenti incontrollati a porte aperte.
■ Doppio freno meccanico di sicurezza	Il gruppo di trazione è dotato di un doppio freno meccanico certificato atto a bloccare la piattaforma in caso di emergenza. Ciascun freno è in grado di arrestare e mantenere ferma la pedana a pieno carico.
■ Circuito elettrico delle sicurezze	Tutti i contatti elettrici di sicurezza sono direttamente collegati su un circuito elettrico dedicato, prioritario e costantemente monitorato.
■ Cinghie di trazione ad alta resistenza	Cinghie dentate di trazione che garantiscono una movimentazione più silenziosa rispetto agli homelift a vite senza fine.
■ Luce di emergenza	In caso di black out, la piattaforma viene illuminata in modo automatico e continuativo.
■ Sirena di allarme	Sulla piattaforma è presente un pulsante che attiva una sirena di allarme, alimentata anche in caso di black out, per chiamare soccorso in caso di emergenza.
■ Sistema antischiacciamento a bordo pedana (patent pending)	Sui lati della pedana è installato un sistema antischiacciamento con bordo sensibile, atto a bloccare immediatamente il movimento della pedana in caso di attivazione.
□ Dispositivo automatico di allarme telefonico	Qualora il contesto dell'installazione rendesse inefficace il sistema di allarme fornito di serie (edificio non presidiato), è possibile installare un dispositivo automatico di allarme telefonico aggiuntivo direttamente collegato ad una centrale di soccorso (linea esclusa).



La portata può variare in base alla configurazione scelta.

AZIONAMENTO ELETTRICO

MANOVRA SEMI-AUTOMATICA CON PORTE A DOPPIO BATTENTE

SISTEMA	Manovra ai piani / in cabina	Automatica / uomo presente
	Porte di piano	Automatica a doppio battente
	Porte di cabina	Non presenti
	Componenti elettrici integrati	Tutti i componenti elettrici sono integrati all'interno della piattaforma, eliminando la necessità di armadi esterni ed evitando ulteriori ingombri.
COMFORT	■ Display Touch screen	Display touch multifunzione da 15.6", con funzione di selezione dei piani, gestione di illuminazione RGBW, messaggio di benvenuto e sfondi. Accesso protetto ad area riservata dedicata a installatori e manutentori.
	■ Corrimano smart	Corrimano sensibile con doppia funzione di illuminazione e manovra a uomo presente, attivata appoggiando o mantenendo accostata la mano.
SICUREZZA	■ Sistema antisciacciamento a bordo pedana	Sistema a pressione dotato di bordo sensibile sui lati della pedana, atto a bloccare immediatamente il movimento dell'impianto in caso di attivazione.
	■ Stop di emergenza	Pulsante rosso a fungo per lo stop di emergenza.

CONFIGURAZIONI CODE ACCESSO SINGOLO

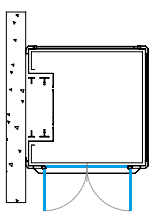
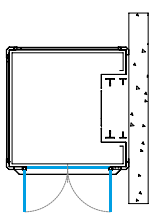
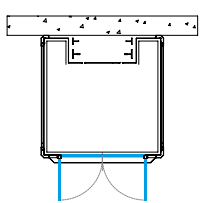
Accessi	Modello	Codice Disegno	Portata (kg)	Persone	Pedana	Luce porta (mm)	Vano (mm)
1ASL 	CODE B	CD.B.1ASL.1	300	3	800x800	700	1100x900
	CODE C	CD.C.1ASL.1	300	4	1000x800	900	1300x900
	CODE D	CD.D.1ASL.1	300	4	1000x1000	900	1300x1100
	CODE E	CD.E.1ASL.1	300	4	800x1200	700	1100x1300
	CODE F	CD.F.1ASL.1	300	4	1000x1200	900	1300x1300
	CODE G	CD.G.1ASL.1	400	5	1000x1300	900	1300x1400
	CODE H	CD.H.1ASL.1	400	5	1100x1400	900	1400x1500
1ASR 	CODE B	CD.B.1ASR.1	300	3	800x800	700	1100x900
	CODE C	CD.C.1ASR.1	300	4	1000x800	900	1300x900
	CODE D	CD.D.1ASR.1	300	4	1000x1000	900	1300x1100
	CODE E	CD.E.1ASR.1	300	4	800x1200	700	1100x1300
	CODE F	CD.F.1ASR.1	300	4	1000x1200	900	1300x1300
	CODE G	CD.G.1ASR.1	400	5	1000x1300	900	1300x1400
	CODE H	CD.H.1ASR.1	400	5	1100x1400	900	1400x1500
1ASB 	CODE A	CD.A.1ASB.1	300	1	800x600	600	900x900
	CODE B	CD.B.1ASB.1	300	3	800x800	600	900x1100
	CODE C	CD.C.1ASB.1	300	4	800x1000	600	900x1300
	CODE D	CD.D.1ASB.1	300	4	1000x1000	800	1100x1300
	CODE E	CD.E.1ASB.1	300	4	1200x800	900	1300x1100
	CODE F	CD.F.1ASB.1	300	4	1200x1000	900	1300x1300
	CODE G	CD.G.1ASB.1	400	5	1300x1000	900	1400x1300
	CODE H	CD.H.1ASB.1	400	5	1400x1100	900	1500x1400

CONFIGURAZIONI CODE ACCESSO DOPPIO

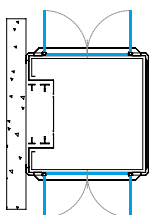
Accessi	Modello	Codice Disegno	Portata (kg)	Persone	Pedana	Luce porta (mm)	Vano (mm)
2AOL 	CODE B	CD.B.2AOL.1	300	3	800x800	700	1100x900
	CODE C	CD.C.2AOL.1	300	4	1000x800	900	1300x900
	CODE D	CD.D.2AOL.1	300	4	1000x1000	900	1300x1100
	CODE E	CD.E.2AOL.1	300	4	800x1200	700	1100x1300
	CODE F	CD.F.2AOL.1	300	4	1000x1200	900	1300x1300
	CODE G	CD.G.2AOL.1	400	5	1000x1300	900	1300x1400
	CODE H	CD.H.2AOL.1	400	5	1100x1400	900	1400x1500

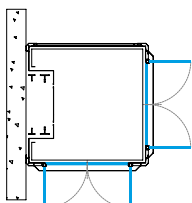
2AAL 	CODE B	CD.B.2AAL.1	300	3	800x800	700 / 600	1100x900
	CODE C	CD.C.2AAL.1	300	4	1000x800	900 / 600	1300x900
	CODE D	CD.D.2AAL.1	300	4	1000x1000	900 / 800	1300x1100
	CODE E	CD.E.2AAL.1	300	4	800x1200	700 / 900	1100x1300
	CODE F	CD.F.2AAL.1	300	4	1000x1200	900	1300x1300
	CODE G	CD.G.2AAL.1	400	5	1000x1300	900	1300x1400
	CODE H	CD.H.2AAL.1	400	5	1100x1400	900	1400x1500

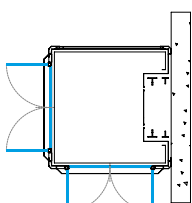
2AAR 	CODE B	CD.B.2AAR.1	300	3	800x800	700 / 600	1100x900
	CODE C	CD.C.2AAR.1	300	4	1000x800	900 / 600	1300x900
	CODE D	CD.D.2AAR.1	300	4	1000x1000	900 / 800	1300x1100
	CODE E	CD.E.2AAR.1	300	4	800x1200	700 / 900	1100x1300
	CODE F	CD.F.2AAR.1	300	4	1000x1200	900	1300x1300
	CODE G	CD.G.2AAR.1	400	5	1000x1300	900	1300x1400
	CODE H	CD.H.2AAR.1	400	5	1100x1400	900	1400x1500

CONFIGURAZIONI CODE ACCESSO TRIPLO

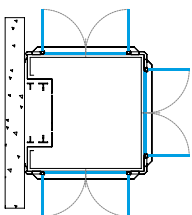
Accessi	Modello	Codice Disegno	Portata (kg)	Persone	Pedana	Luce porta (mm)	Vano (mm)
3AAL 	CODE B	CD.B.3AAL.1	300	3	800x800	700 / 600	1100x900
	CODE C	CD.C.3AAL.1	300	4	1000x800	900 / 600	1300x900
	CODE D	CD.D.3AAL.1	300	4	1000x1000	900 / 800	1300x1100
	CODE E	CD.E.3AAL.1	300	4	800x1200	700 / 900	1100x1300
	CODE F	CD.F.3AAL.1	300	4	1000x1200	900	1300x1300
	CODE G	CD.G.3AAL.1	400	5	1000x1300	900	1300x1400
	CODE H	CD.H.3AAL.1	400	5	1100x1400	900	1400x1500

Corsa massima: 12 m

Fossa Std. **GT**: 50 mm - Installabile anche in appoggio con gradino di 50 mm

Testata. **KH**: 2350 mm min.

Distanza massima tra i fissaggi della struttura (escluso lato meccanica): 4000 mm



Da oltre trent'anni, la **famiglia Govoni** e **NOVA Elevators** trasformano il movimento verticale in un'esperienza unica, con impianti che esprimono l'eccellenza del design e dell'artigianalità Made in Italy.

Oggi, **più di 1000 progetti ogni anno** prendono forma in tutto il mondo, portando comfort, bellezza e accessibilità negli spazi che viviamo.

Passione, innovazione e responsabilità guidano il nostro cammino, per creare homelift che non sono solo strumenti di **mobilità**, ma segni distintivi di **stile e armonia**.



NOVA S.r.l.
Via G. Galilei, 116/c
40014 Palata Pepoli - Crevalcore (Bologna) - Italia
Tel. +39 051 985330
E-mail: info@nova-elevators.com

www.nova-elevators.com



Associata



 *Made in Italy*

FOLLOW US!



Le presenti specifiche tecniche ed immagini hanno valore puramente orientativo e non vincolano l'azienda.
NOVA S.r.l. si riserva il diritto di apportare in qualsiasi momento le modifiche che riterrà opportune.
Tutti i diritti sono riservati. È vietata la riproduzione anche parziale del presente catalogo senza il consenso di NOVA S.r.l.

Ed. 05-2026