



# TECHNICAL & SALES SUPPORT

## CONFIGURATIONS STANDARD SUITE® ET CODE®





*Compact* **SUITE**<sup>®</sup>

L'ascenseur privatif compact pour l'installation dans des espaces étroits à l'intérieur de bâtiments existants, idéal pour les rénovations.



**SUITE**<sup>®</sup>

L'ascenseur privatif polyvalent pour installations à l'intérieur et à l'extérieur. Disponible en version hydraulique et électrique gearless.



*Grand* **SUITE**<sup>®</sup>

La plateforme idéale pour les grands espaces: finitions élégantes avec charge maximale jusqu'à 1200 kg.



**CODE**<sup>®</sup>

Code est l'ascenseur privatif électrique sans cabine de NOVA Elevators, conçu pour l'utilisation à l'intérieur des bâtiments privés et résidentiels.

# TECHNICAL & SALES SUPPORT

## CONFIGURATIONS STANDARD

### INDICE

#### SUITE®

##### ENTRAÎNEMENT HYDRAULIQUE

Caractéristiques techniques	page 4
Manoeuvre semi-automatique	page 6
Manoeuvre automatique avec portes accordéon	page 8
Manoeuvre automatique avec portes coulissantes	page 10

#### SUITE®

##### ENTRAÎNEMENT ÉLECTRIQUE GEARLESS

Caractéristiques techniques	page 12
Manoeuvre semi-automatique	page 14
Manoeuvre automatique avec portes accordéon	page 16
Manoeuvre automatique avec portes coulissantes	page 18

#### *Compact* SUITE®

##### ENTRAÎNEMENT HYDRAULIQUE

Manoeuvre semi-automatique	page 20
Manoeuvre automatique avec portes accordéon	page 20

#### *Grand* SUITE®

##### ENTRAÎNEMENT HYDRAULIQUE

Manoeuvre semi-automatique	page 22
Manoeuvre automatique avec portes coulissantes	page 22

#### CODE®

##### ENTRAÎNEMENT ÉLECTRIQUE

Caractéristiques techniques	page 24
Manoeuvre semi-automatique avec portes battantes	page 26

## ENTRAÎNEMENT HYDRAULIQUE

### CARACTERISTIQUES TECHNIQUES

#### CARACTERISTIQUES

Conformité aux directives	Directive Machine 2006/42/CE
Charge maximale	300 kg / 400 kg (500 kg sur demande)
Vitesse	0,15 m/s (0,30 m/s hors de l'UE)
Course maximale	18 mètres
Nombre d'arrêts maximum	8 arrêts (arrêts supplémentaires sur demande)
Hauteur des portes	2000 mm (hauteurs différentes sur demande)
Accès	Simple, opposé, à 90°
Hauteur cabine	2000 mm (hauteurs différentes sur demande)
Alimentation	230 V monophasé (sur demande 400 V triphasé)
Puissance moteur	À partir de 1,5 kW
Entraînement	Hydraulique
Tableau de commande	Dans l'armoire métallique (placement standard : à l'étage inférieur à côté de la gaine)
Gaine	Gaine maçonnée ou pylône

#### INFORMATION

<input checked="" type="checkbox"/> Signal sonore de surcharge	Signal sonore en cas de surcharge dans la cabine.
<input checked="" type="checkbox"/> Boutons de cabine "Flat" en surface	Les boutons "Flat" sont intégrés au tableau de commande avec un montage en surface, sans d'autres supports ni plaques, afin d'obtenir un profil fin du bouton et un aspect esthétique soigné, essentiel et élégant.
<input type="checkbox"/> Afficheur LCD dans la cabine et/ou à l'étage	Afficheur LCD pour avertissements (direction, position, alarme, surcharge, etc...) dans la cabine et aux étages.

#### CONFORT

<input checked="" type="checkbox"/> Nivellement automatique de cabine	Système de sécurité qui garantit automatiquement le nivellement de la cabine avec l'étage.
<input checked="" type="checkbox"/> Éclairage de cabine	La cabine est dotée d'un éclairage LED garantissant un éclairage de 2 à 4 fois supérieur au minimum requis par la réglementation.
<input type="checkbox"/> Groupe hydraulique à deux vitesses	Le groupe hydraulique à deux vitesses permet un meilleur confort à l'arrivée de la cabine.
<input type="checkbox"/> Résistance échauffage huile	Dispositif qui permet de maintenir la température de l'huile et des valves au-dessus du minimum prévu pour le bon fonctionnement de l'ascenseur. Indiqué pour les installations en extérieur.
<input type="checkbox"/> Ventilation de la cabine	En plus de la ventilation naturelle, il est possible de combiner un ventilateur, axial ou tangential, qui favorise l'échange de l'air dans la cabine.



## CONSOMMATION D'ÉNERGIE

- Économie d'énergie  
Les ascenseurs privatifs NOVA sont conçus pour minimiser la consommation d'énergie des moteurs.
- Mode stand-by  
L'ascenseur est équipé d'un dispositif qui éteint automatiquement l'éclairage, afin de réduire au minimum la consommation lorsqu'il n'est pas utilisé.

## SÉCURITÉ

- Opération d'urgence en cas de panne de courant  
L'installation est dotée de batteries pour le retour automatique de la cabine au niveau principal en cas de panne de courant.
- Dispositif de sécurité contre la chute de la cabine  
La cabine est équipée de dispositifs de sécurité certifiés destinés à la bloquer en cas d'urgence.
- Soupape hydraulique de sécurité sur piston  
Soupape de sécurité hydraulique certifiée, montée directement sur le piston, afin de bloquer la cabine en cas de perte de pression dans le circuit de contrôle hydraulique.
- Circuit électrique de sécurité  
Tous les contacts électriques de sécurité sont directement connectés dans un circuit électrique réservé, prioritaire et constamment contrôlé.
- Câbles de suspension à haute résistance  
Les câbles utilisés dans les installations sont toronnés et entièrement en acier, avec une charge de rupture élevée et conformes à la norme EN12385-5.
- Éclairage de sécurité en cabine  
En cas de panne de courant la cabine reste automatiquement illuminée.
- Sonnette d'alarme  
Un bouton dans la cabine déclenche une sonnerie d'alarme, également en cas de panne de courant, pour appeler les secours en cas d'urgence.
- Téléphone en cabine  
Téléphone à monter en cabine et connecter au téléphone fixe (ligne exclue).
- Dispositif automatique d'alarme de cabine  
Si le contexte de l'installation rend le système d'alarme fourni en standard inefficace (bâtiment sans personnel), il est possible d'installer un dispositif supplémentaire d'alarme téléphonique automatique directement relié à un centre de secours (ligne téléphonique exclue).

## CONTRÔLE

- Dispositif d'habilitation d'appel à l'étage  
Possibilité d'activer l'appel d'un étage spécifique par une clé mécanique ou électronique.
- Dispositif d'habilitation d'appel en cabine  
Possibilité d'activer un ou plusieurs boutons du tableau de commande dans la cabine par une clé mécanique ou électronique.
- Manœuvre des invités  
Possibilité d'activer l'utilisation de l'ascenseur à l'arrivée des invités par un clé ou un dispositif aux étages.

 La charge maximale peut varier en fonction de la configuration / du poids de la cabine.

 Pour des **projets spéciaux et sur mesure** s'il vous plaît de contacter NOVA Elevators afin de vérifier la faisabilité.

## ENTRAÎNEMENT HYDRAULIQUE MANOEUVRE SEMI-AUTOMATIQUE

<b>SYSTÈME</b>	Manœuvre aux étages / en cabine	Automatique / homme présent
	Portes palières	Battantes
	Portes de cabine	Absentes

<b>CONFORT</b>	<input checked="" type="checkbox"/> Poignées cachées des portes battantes	Les portes battantes avec fenêtre sont dotées d'une poignée intégrée installée directement dans le battant.
	<input type="checkbox"/> Ouverture automatique des portes battantes palières	Dispositif qui permet l'ouverture et la fermeture automatique des portes battantes.

<b>SÉCURITÉ</b>	<input checked="" type="checkbox"/> Serrures mécaniques de sécurité sur toutes les portes palières	Toutes les portes palières sont équipées de serrures de sécurité certifiées afin d'empêcher le mouvement de l'ascenseur avec les portes ouvertes et d'ouvrir la porte si l'ascenseur n'est pas présent à l'étage.
	<input checked="" type="checkbox"/> Barrières à infrarouges	Barrière à cellule photoélectrique pleine hauteur dans la cabine pour protéger l'ouverture des portes, afin de bloquer le fonctionnement de l'ascenseur en présence d'obstacles. Contrôle fonctionnel avant chaque mouvement.
	<input checked="" type="checkbox"/> Arrêt d'urgence en cabine	Bouton rouge en forme de champignon pour arrêt d'urgence en cabine.

### MÉCANIQUE LATÉRALE

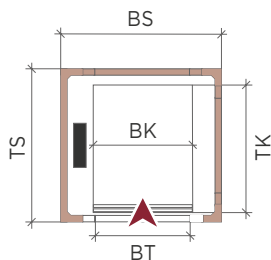

Accès unique (1)

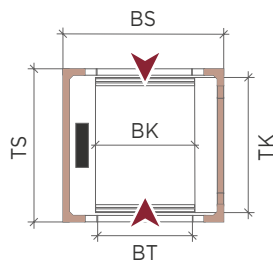

Accès opposés (2 x 180°)

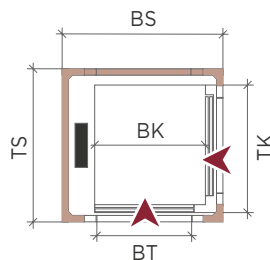

Accès à 90° (2 x 90°)

### MÉCANIQUE POSTÉRIEURE Disponible sur demande

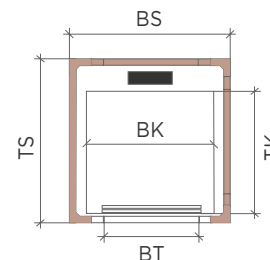

### CHARGEMENTS DANS LA FOSSE

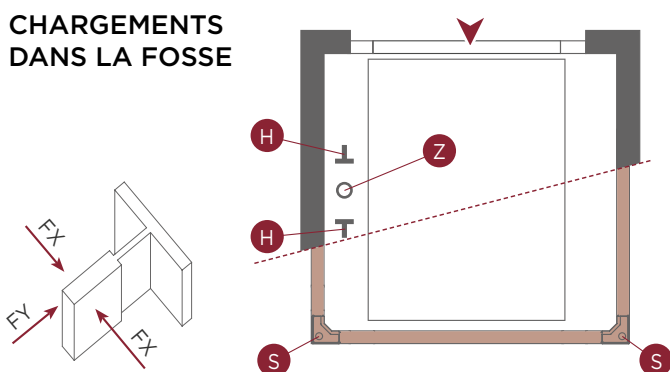

Q (daN)	H (daN)	Z (daN)	FX (daN)	FY (daN)	S (daN)
300	2100	1700	300	100	1000
400	2200	2000	380	120	1000
500	2300	2300	450	150	1000

! Les données du tableau sont fournies à titre indicatif et concernent les conditions exceptionnelles d'intervention des dispositifs de sécurité. La charge "S" doit être prise en considération pour chacun des 4 montants de la structure métallique.

### ARMOIRE



	L (mm)	H (mm)	P (mm)
Large	850	1500	510
Medium	750	1400	410
Small	600	1400	360

! Les armoires contenant la machine ou une partie de celle-ci doivent être installées dans une zone intérieure (et non pas extérieure) inspectable, facilement accessible et protégée de l'eau, de la poussière et de l'humidité.

## GAINE MAÇONNÉE

Code	Position mécanique	Capacité / Charge			Cabine (mm)				Gaine (mm)	
		Personnes	Accessibilité	Charge <b>Q</b>	Largeur <b>BK</b>	Profondeur <b>TK</b>	Ouverture porte <b>BT</b>	Nombre d'accès	Largeur <b>BS</b>	Profondeur <b>TS</b>
<b>S.M.AS.080.080.075.M.2</b>	Latérale	3	/	300 kg	800	800	750	1	1150	980
<b>S.M.AO.080.080.075.M.2</b>								2 x 180°		1000
<b>S.M.AS.080.120.080.M.2</b>	Latérale	4	♿	300 Kg	800	1200	800	1	1150	1350
<b>S.M.AO.080.120.080.M.2</b>								2 x 180°		1340
<b>S.M.AS.090.130.080.M.2</b>	Latérale	4	♿	300 Kg	900	1300	800	1	1250	1480
<b>S.M.AO.090.130.080.M.2</b>								2 x 180°		1500
<b>S.M.AS.100.120.080.M.2</b>	Latérale	4	♿	300 Kg	1000	1200	800	1	1350	1380
<b>S.M.AO.100.120.080.M.2</b>								2 x 180°		1400
<b>S.M.AA.120.120.080.M.2</b>	Latérale	5	♿	400 Kg	1200	1200	800	2 x 90°	1560	1380
<b>S.M.AS.100.130.090.M.2</b>	Latérale	5	♿	400 Kg	1000	1300	900	1	1350	1480
<b>S.M.AO.100.130.090.M.2</b>								2 x 180°		1500
<b>S.M.AS.110.140.090.M.2</b>	Latérale	5	♿	400 Kg	1100	1400	900	1	1450	1580
<b>S.M.AO.110.140.090.M.2</b>								2 x 180°		1600
<b>S.M.AA.110.140.090.M.2</b>								2 x 90°		1460

Fosse Std. **GT**: min. 120 mm

Tête Std. **KH**: min. 2350 mm

## PYLÔNE EN ACIER POUR INTÉRIEUR

Code	Position mécanique	Capacité / Charge			Cabine (mm)				Gaine (mm)	
		Personnes	Accessibilité	Charge <b>Q</b>	Largeur <b>BK</b>	Profondeur <b>TK</b>	Ouverture porte <b>BT</b>	Nombre d'accès	Largeur <b>BS</b>	Profondeur <b>TS</b>
<b>S.S.AS.080.080.075.M.2</b>	Latérale	3	/	300 kg	800	800	750	1	1250	1080
<b>S.S.AO.080.080.075.M.2</b>								2 x 180°		1100
<b>S.S.AS.080.120.080.M.2</b>	Latérale	4	♿	300 Kg	800	1200	800	1	1270	1450
<b>S.S.AO.080.120.080.M.2</b>								2 x 180°		1440
<b>S.S.AS.090.130.080.M.2</b>	Latérale	4	♿	300 Kg	900	1300	800	1	1330	1580
<b>S.S.AO.090.130.080.M.2</b>								2 x 180°		1600
<b>S.S.AS.100.120.080.M.2</b>	Latérale	4	♿	300 Kg	1000	1200	800	1	1420	1480
<b>S.S.AO.100.120.080.M.2</b>								2 x 180°		1500
<b>S.S.AA.120.120.080.M.2</b>	Latérale	5	♿	400 Kg	1200	1200	800	2 x 90°	1660	1480
<b>S.S.AS.100.130.090.M.2</b>	Latérale	5	♿	400 Kg	1000	1300	900	1	1420	1580
<b>S.S.AO.100.130.090.M.2</b>								2 x 180°		1600
<b>S.S.AS.110.140.090.M.2</b>	Latérale	5	♿	400 Kg	1100	1400	900	1	1520	1680
<b>S.S.AO.110.140.090.M.2</b>								2 x 180°		1700
<b>S.S.AA.110.140.090.M.2</b>								2 x 90°		1560

Fosse Std. **GT**: min. 120 mm

Tête Std. **KH**: min. 2350 mm



Ascenseur privatif Suite avec **pylône en acier pour extérieur** disponible sur demande

Pour des **projets spéciaux et sur mesure** s'il vous plaît de contacter NOVA Elevators afin de vérifier la faisabilité.

## ENTRAÎNEMENT HYDRAULIQUE MANOEUVRE AUTOMATIQUE AVEC PORTES ACCORDÉON

<b>SYSTÈME</b>	Manœuvre aux étages / en cabine	Automatique / automatique
	Portes palières	Battantes
	Portes de cabine	Accordéon

<b>CONFORT</b>	<input checked="" type="checkbox"/> Poignées cachées des portes battantes	Les portes battantes avec fenêtre sont dotées d'une poignée intégrée, installée directement dans le battant.
	<input type="checkbox"/> Ouverture automatique pour portes palières	Dispositif qui permet l'ouverture et la fermeture automatique des portes battantes.

<b>SÉCURITÉ</b>	<input checked="" type="checkbox"/> Serrures mécaniques de sécurité sur toutes les portes palières	Toutes les portes palières sont équipées de serrures de sécurité certifiées afin d'empêcher le mouvement de l'ascenseur avec les portes ouvertes et d'ouvrir la porte si l'ascenseur n'est pas présent à l'étage.
	<input checked="" type="checkbox"/> Dispositif de blocage portes de cabine	Où cela est nécessaire, les portes de la cabine sont équipées d'un dispositif mécanique pour bloquer l'ouverture manuelle de l'intérieur lorsque la cabine n'est pas présente à l'étage.

### MÉCANIQUE LATÉRALE

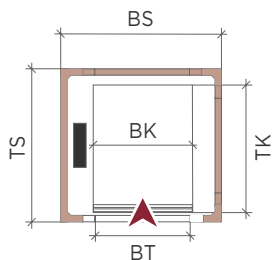

Accès unique (1)

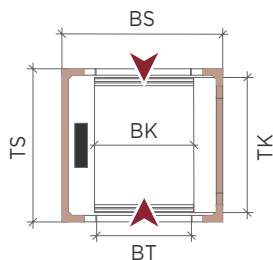

Accès opposés (2 x 180°)

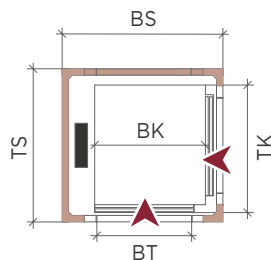

Accès à 90° (2 x 90°)

### MÉCANIQUE POSTÉRIEURE Disponible sur demande

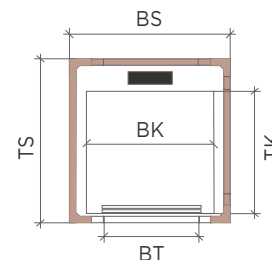

### CHARGEMENTS DANS LA FOSSE

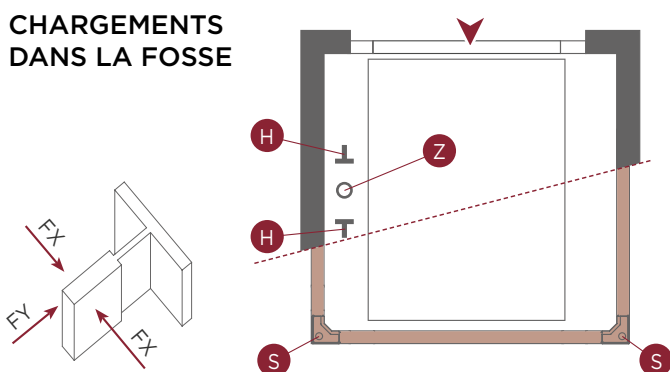

Q (daN)	H (daN)	Z (daN)	FX (daN)	FY (daN)	S (daN)
300	2100	1700	300	100	1000
400	2200	2000	380	120	1000
500	2300	2300	450	150	1000

! Les données du tableau sont fournies à titre indicatif et concernent les conditions exceptionnelles d'intervention des dispositifs de sécurité. La charge "S" doit être prise en considération pour chacun des 4 montants de la structure métallique.

### ARMOIRE



	L (mm)	H (mm)	P (mm)
Large	850	1500	510
Medium	750	1400	410
Small	600	1400	360

! Les armoires contenant la machine ou une partie de celle-ci doivent être installées dans une zone intérieure (et non pas extérieure) inspectable, facilement accessible et protégée de l'eau, de la poussière et de l'humidité.

## GAINE MAÇONNÉE

Code	Position mécanique	Capacité / Charge			Cabine (mm)				Gaine (mm)	
		Personnes	Accessibilité	Charge <b>Q</b>	Largeur <b>BK</b>	Profondeur <b>TK</b>	Ouverture porte <b>BT</b>	Nombre d'accès	Largeur <b>BS</b>	Profondeur <b>TS</b>
<b>S.M.AS.080.080.075.S.2</b>	Latérale	3	/	300 kg	800	800	750	1	1150	1010
<b>S.M.AO.080.080.075.S.2</b>								2 x 180°		1060
<b>S.M.AS.080.120.075.S.2</b>	Latérale	4	♿	300 Kg	800	1200	750	1	1150	1410
<b>S.M.AO.080.120.075.S.2</b>								2 x 180°		1460
<b>S.M.AS.090.130.080.S.2</b>	Latérale	4	♿	300 Kg	900	1300	800	1	1250	1540
<b>S.M.AO.090.130.080.S.2</b>								2 x 180°		1620
<b>S.M.AS.100.120.080.S.2</b>	Latérale	4	♿	300 Kg	1000	1200	800	1	1350	1440
<b>S.M.AO.100.120.080.S.2</b>								2 x 180°		1520
<b>S.M.AA.120.120.080.S.2</b>	Latérale	5	♿	400 Kg	1200	1200	800	2 x 90°	1620	1440
<b>S.M.AS.100.130.090.S.2</b>	Latérale	5	♿	400 Kg	1000	1300	900	1	1350	1540
<b>S.M.AO.100.130.090.S.2</b>								2 x 180°		1620
<b>S.M.AS.110.140.090.S.2</b>	Latérale	5	♿	400 Kg	1100	1400	900	1	1450	1640
<b>S.M.AO.110.140.090.S.2</b>								2 x 180°		1720
<b>S.M.AA.110.140.090.S.2</b>								2 x 90°	1520	1640

Fosse Std. **GT**: min. 120 mm

Tête Std. **KH**: min. 2350 mm

## PYLÔNE EN ACIER POUR INTÉRIEUR

Code	Position mécanique	Capacité / Charge			Cabine (mm)				Gaine (mm)	
		Personnes	Accessibilité	Charge <b>Q</b>	Largeur <b>BK</b>	Profondeur <b>TK</b>	Ouverture porte <b>BT</b>	Nombre d'accès	Largeur <b>BS</b>	Profondeur <b>TS</b>
<b>S.S.AS.080.080.075.S.2</b>	Latérale	3	/	300 kg	800	800	750	1	1250	1110
<b>S.S.AO.080.080.075.S.2</b>								2 x 180°		1160
<b>S.S.AS.080.120.075.S.2</b>	Latérale	4	♿	300 Kg	800	1200	750	1	1250	1510
<b>S.S.AO.080.120.075.S.2</b>								2 x 180°		1560
<b>S.S.AS.090.130.080.S.2</b>	Latérale	4	♿	300 Kg	900	1300	800	1	1330	1640
<b>S.S.AO.090.130.080.S.2</b>								2 x 180°		1720
<b>S.S.AS.100.120.080.S.2</b>	Latérale	4	♿	300 Kg	1000	1200	800	1	1430	1540
<b>S.S.AO.100.120.080.S.2</b>								2 x 180°		1620
<b>S.S.AA.120.120.080.S.2</b>	Latérale	5	♿	400 Kg	1200	1200	800	2 x 90°	1720	1540
<b>S.S.AS.100.130.090.S.2</b>	Latérale	5	♿	400 Kg	1000	1300	900	1	1430	1640
<b>S.S.AO.100.130.090.S.2</b>								2 x 180°		1720
<b>S.S.AS.110.140.090.S.2</b>	Latérale	5	♿	400 Kg	1100	1400	900	1	1530	1740
<b>S.S.AO.110.140.090.S.2</b>								2 x 180°		1820
<b>S.S.AA.110.140.090.S.2</b>								2 x 90°	1620	1740

Fosse Std. **GT**: min. 120 mm

Tête Std. **KH**: min. 2350 mm



Ascenseur privatif Suite avec **pylône en acier pour extérieur** disponible sur demande

Pour des **projets spéciaux et sur mesure** s'il vous plaît de contacter NOVA Elevators afin de vérifier la faisabilité.

## ENTRAÎNEMENT HYDRAULIQUE MANOEUVRE AUTOMATIQUE AVEC PORTES COULISSANTES

<b>SYSTÈME</b>	Manœuvre aux étages / en cabine	Automatique / automatique
	Portes palières	Coulissantes automatiques à 2 vantaux latérales (sur demande disponibles à 2 vantaux centrales ou 3 vantaux latérales)
	Portes de cabine	Coulissantes automatiques à 2 vantaux latérales (sur demande disponibles à 2 vantaux centrales ou 3 vantaux latérales)

<b>SÉCURITÉ</b>	<ul style="list-style-type: none"> <li>Serrures mécaniques de sécurité sur toutes les portes palières</li> </ul>	Toutes les portes palières sont équipées de serrures de sécurité certifiées afin d'empêcher le mouvement de l'ascenseur avec les portes ouvertes et d'ouvrir la porte si l'ascenseur n'est pas présent à l'étage.
	<ul style="list-style-type: none"> <li>Dispositif de blocage portes de cabine</li> </ul>	Où cela est nécessaire, les portes de la cabine sont équipées d'un dispositif mécanique pour bloquer l'ouverture manuelle de l'intérieur lorsque la cabine n'est pas présente à l'étage.

### MÉCANIQUE LATÉRALE

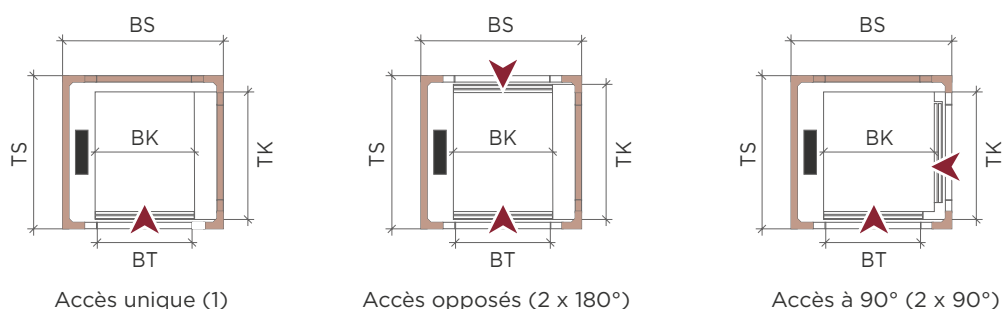

### MÉCANIQUE POSTÉRIEURE Disponible sur demande

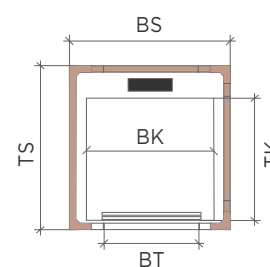

### CHARGEMENTS DANS LA FOSSE

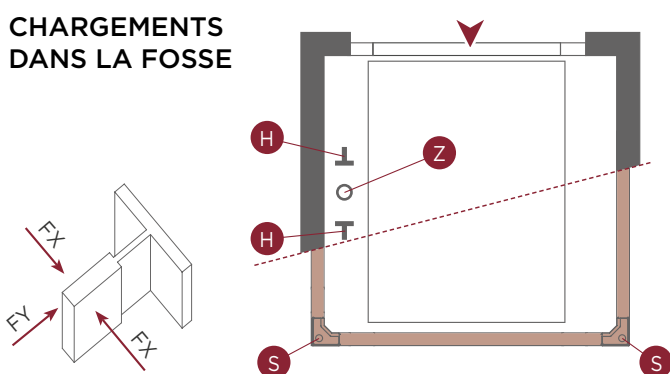

Q (daN)	H (daN)	Z (daN)	FX (daN)	FY (daN)	S (daN)
300	2100	1700	300	100	1000
400	2200	2000	380	120	1000
500	2300	2300	450	150	1000

! Les données du tableau sont fournies à titre indicatif et concernent les conditions exceptionnelles d'intervention des dispositifs de sécurité. La charge "S" doit être prise en considération pour chacun des 4 montants de la structure métallique.

### ARMOIRE



	L (mm)	H (mm)	P (mm)
Large	850	1500	510
Medium	750	1400	410
Small	600	1400	360

! Les armoires contenant la machine ou une partie de celle-ci doivent être installées dans une zone intérieure (et non pas extérieure) inspectable, facilement accessible et protégée de l'eau, de la poussière et de l'humidité.

## GAINE MAÇONNÉE

Code	Position mécanique	Capacité / Charge			Cabine (mm)				Gaine (mm)	
		Personnes	Accessibilité	Charge <b>Q</b>	Largeur <b>BK</b>	Profondeur <b>TK</b>	Ouverture porte <b>BT</b>	Nombre d'accès	Largeur <b>BS</b>	Profondeur <b>TS</b>
<b>S.M.AS.080.080.070.A.2</b>	Laterale	3	/	300 kg	800	800	700	1	1260	1100
<b>S.M.AO.080.085.070.A.2</b>						850		2 x 180°		1290
<b>S.M.AS.090.130.080.A.2</b>	Laterale	4	♿	300 Kg	900	1300	800	1	1410	1600
<b>S.M.AO.090.130.080.A.2</b>								2 x 180°		1740
<b>S.M.AS.100.120.080.A.2</b>	Laterale	4	♿♿	300 Kg	1000	1200	800	1	1410	1500
<b>S.M.AO.100.120.080.A.2</b>								2 x 180°		1640
<b>S.M.AA.120.120.080.A.2</b>	Laterale	5	♿♿♿	400 Kg	1200	1200	800	2 x 90°	1680	1530
<b>S.M.AS.100.130.090.A.2</b>	Laterale	5	♿♿♿	400 Kg	1000	1300	900	1	1570	1600
<b>S.M.AO.100.130.090.A.2</b>								2 x 180°		1740
<b>S.M.AS.110.140.090.A.2</b>	Laterale	5	♿♿♿	400 Kg	1100	1400	900	1	1570	1700
<b>S.M.AO.110.140.090.A.2</b>								2 x 180°		1840
<b>S.M.AA.110.140.090.A.2</b>								2 x 90°	1730	1730

Fosse Std. **GT**: min. 120 mm

Tête Std. **KH**: min. 2600 mm

## PYLÔNE EN ACIER POUR INTÉRIEUR

Code	Position mécanique	Capacité / Charge			Cabine (mm)				Gaine (mm)	
		Personnes	Accessibilité	Charge <b>Q</b>	Largeur <b>BK</b>	Profondeur <b>TK</b>	Ouverture porte <b>BT</b>	Nombre d'accès	Largeur <b>BS</b>	Profondeur <b>TS</b>
<b>S.S.AS.080.080.070.A.2</b>	Laterale	3	/	300 kg	800	800	700	1	1370	1180
<b>S.S.AO.080.085.070.A.2</b>						850		2 x 180°		1370
<b>S.S.AS.090.130.080.A.2</b>	Laterale	4	♿	300 Kg	900	1300	800	1	1550	1680
<b>S.S.AO.090.130.080.A.2</b>								2 x 180°		1820
<b>S.S.AS.100.120.080.A.2</b>	Laterale	4	♿♿	300 Kg	1000	1200	800	1	1550	1580
<b>S.S.AO.100.120.080.A.2</b>								2 x 180°		1720
<b>S.S.AA.120.120.080.A.2</b>	Laterale	5	♿♿♿	400 Kg	1200	1200	800	2 x 90°	1760	1630
<b>S.S.AS.100.130.090.A.2</b>	Laterale	5	♿♿♿	400 Kg	1000	1300	900	1	1700	1680
<b>S.S.AO.100.130.090.A.2</b>								2 x 180°		1820
<b>S.S.AS.110.140.090.A.2</b>	Laterale	5	♿♿♿	400 Kg	1100	1400	900	1	1700	1780
<b>S.S.AO.110.140.090.A.2</b>								2 x 180°		1920
<b>S.S.AA.110.140.090.A.2</b>								2 x 90°	1830	1860

Fosse Std. **GT**: min. 150 mm

Tête Std. **KH**: min. 2600 mm



Ascenseur privatif Suite avec **pylône en acier pour extérieur** disponible sur demande  
 Pour des **projets spéciaux et sur mesure** s'il vous plaît de contacter NOVA Elevators afin de vérifier la faisabilité.

## ⚡ ENTRAÎNEMENT ÉLECTRIQUE GEARLESS

### CARACTERISTIQUES TECHNIQUES

#### CARACTERISTIQUES

Conformité aux directives	Directive Machine 2006/42/CE
Charge maximale	300 kg / 400 kg
Vitesse	0,15 m/s (0,30 m/s hors de l'UE)
Course maximale	20 mètres
Nombre d'arrêts maximum	8 arrêts (arrêts supplémentaires sur demande)
Hauteur des portes	2000 mm (hauteurs différentes réalisables sur demande)
Accès	Simple, opposé, équerre ou à 90°
Hauteur cabine	2000 mm (hauteurs différentes réalisables sur demande)
Alimentation	230 V monophasé, 50/60 Hz
Puissance moteur	0,75 kW
Entraînement	Moteur électrique haute performance avec VVFF
Cadre de commande	Dans l'armoire (emplacement standard: à côté de la gaine à l'étage supérieur)
Gaine	Gaine maçonnée ou pylône

#### INFORMATION

■ Signal sonore de surcharge	Signal sonore en cas de surcharge dans la cabine.
■ Afficheur LCD dans la cabine	Afficheur LCD pour avertissements (direction, position, alarme, surcharge, etc...) en cabine.
□ Afficheur LCD aux étages	Afficheur LCD pour avertissements (direction, position, alarme, surcharge, etc...) aux étages.

#### CONFORT

■ Alimentation et contrôle du moteur avec VVFF	Cela permet un confort agréable au départ et à l'arrivée de la cabine, afin que les personnes dans la cabine ne perçoivent ni la variation de vitesse ni l'arrêt à l'étage.
■ Éclairage de cabine	La cabine est dotée d'un éclairage LED garantissant un éclairage 2 à 4 fois supérieur au minimum requis par la réglementation.
■ Fonctionnement silencieux	Le moteur électrique et son entraînement se caractérisent par le fonctionnement silencieux, supérieur aux versions avec entraînement hydraulique et motoréducteur.
■ Installation MRL (sans salle machines)	Le système d'entraînement est installé dans la gaine et ne prend pas de place à l'extérieur ou dans les zones communes.

#### CONTRÔLE

□ Dispositif d'habilitation d'appel à l'étage	Possibilité d'activer l'appel d'un étage spécifique par une clé mécanique ou électronique.
□ Dispositif d'habilitation d'appel en cabine	Possibilité d'activer un ou plusieurs boutons du tableau de commande dans la cabine par une clé mécanique ou électronique.

## CONSOMMATION D'ÉNERGIE

■ Économie d'énergie	Les ascenseurs privatifs NOVA sont conçus pour minimiser la consommation d'énergie des moteurs.
■ Mode stand-by	L'ascenseur est équipé d'un dispositif qui éteint automatiquement l'éclairage, afin de réduire au minimum la consommation lorsqu'il n'est pas utilisé.
■ Absence d'huile	L'absence d'huile réduit l'impact environnemental de l'élévateur par rapport aux installations hydrauliques.

## SÉCURITÉ

■ Opération d'urgence en cas de panne de courant	L'ascenseur est doté de batteries pour le retour automatique de la cabine à l'étage principal en cas de panne de courant.
■ Dispositif de limitation de vitesse	L'élévateur est muni d'un dispositif de sécurité qui signale la vitesse excessive de la cabine lors de la descente.
■ Dispositif de sécurité contre la chute de la cabine	L'élévateur est équipé de dispositifs de sécurité certifiés destinés à bloquer la cabine en cas d'urgence (activation du limiteur de vitesse).
■ Pas de mouvement de cabine avec les portes ouvertes	L'installation est conçue pour garantir un arrêt parfait à l'étage, maintenu également pendant les opérations de chargement et de déchargement, sans nécessité de nivellement. Cela évite des mouvements dangereux et incontrôlés lorsque les portes sont ouvertes.
■ Double frein mécanique de sécurité	Le moteur est équipé d'un double frein mécanique homologué pour bloquer la cabine en cas d'urgence. Chaque frein est capable d'arrêter la cabine et de la maintenir à pleine charge.
■ Circuit électrique de sécurité	Tous les contacts électriques de sécurité sont directement connectés dans un circuit électrique fermé, prioritaire et constamment contrôlé.
■ Câbles de suspension à haute résistance	Les câbles utilisés dans les installations sont toronnés et entièrement en acier, avec une charge de rupture élevée et conformes à la norme EN12385-5.
■ Éclairage de sécurité en cabine	En cas de panne de courant la cabine reste automatiquement illuminée.
■ Sonnette d'alarme	Un bouton dans la cabine déclenche une sonnerie d'alarme, alimenté également en cas de panne de courant, pour appeler les secours en cas d'urgence.
<input type="checkbox"/> Téléphone en cabine	Téléphone à monter en cabine et connecter au téléphone fixe (ligne exclue).
<input type="checkbox"/> Dispositif automatique d'alarme de cabine	Si le contexte de l'installation rend le système d'alarme inefficace fourni en standard (bâtiment sans personnel), il est possible d'installer un dispositif supplémentaire d'alarme téléphonique automatique directement relié à un centre de secours (ligne téléphonique exclue).

! La charge maximale peut varier en fonction de la configuration / du poids de la cabine.

 Pour des **projets spéciaux et sur mesure** s'il vous plaît de contacter NOVA Elevators afin de vérifier la faisabilité.

## ⚡ ENTRAÎNEMENT ÉLECTRIQUE GEARLESS MANOEUVRE SEMI-AUTOMATIQUE

<b>SYSTÈME</b>	Manœuvre aux étages / en cabine	Automatique / homme présent
	Portes palières	Battantes
	Portes de cabine	Absentes

<b>CONFORT</b>	<input checked="" type="checkbox"/> Poignées cachées des portes battantes	Les portes battantes avec fenêtre sont dotées d'une poignée intégrée, installée directement dans le battant.
	<input type="checkbox"/> Ouverture automatique des portes battantes palières	Dispositif qui permet l'ouverture et la fermeture automatique des portes battantes.

<b>SÉCURITÉ</b>	<input checked="" type="checkbox"/> Serrures mécaniques de sécurité sur toutes les portes palières	Toutes les portes palières sont équipées de serrures de sécurité certifiées afin d'empêcher le mouvement de l'ascenseur avec les portes ouvertes et d'ouvrir la porte si l'ascenseur n'est pas présent à l'étage.
	<input checked="" type="checkbox"/> Barrières à infrarouges	Barrière à cellule photoélectrique pleine hauteur dans la cabine pour protéger l'ouverture des portes afin de bloquer le fonctionnement de l'ascenseur en présence d'obstacles.
	<input checked="" type="checkbox"/> Arrêt d'urgence en cabine	Bouton rouge en forme de champignon pour arrêt d'urgence en cabine.

### MÉCANIQUE LATÉRALE

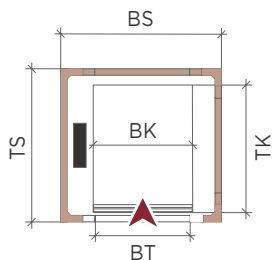

Accès unique (1)

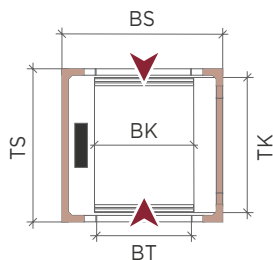

Accès opposés (2 x 180°)

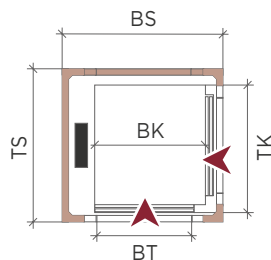

Accès à 90° (2 x 90°)

### MÉCANIQUE POSTÉRIEURE Disponible sur demande

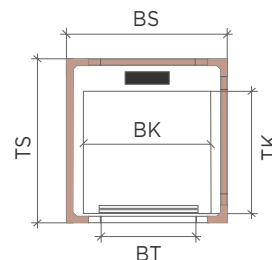

### CHARGEMENTS DANS LA FOSSE

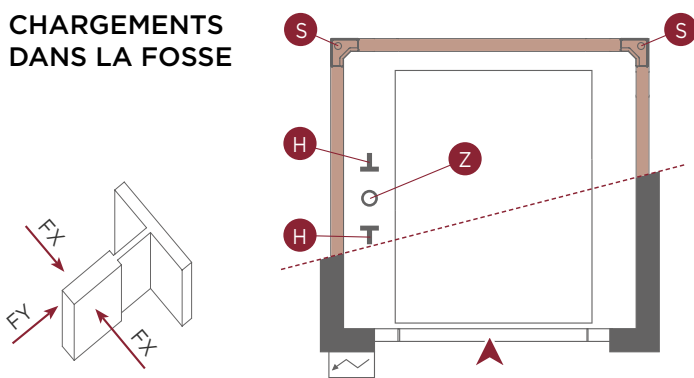

Q (daN)	H (daN)	Z (daN)	FX (daN)	FY (daN)	S (daN)
300	2100	2600	300	100	1000
400	2200	2800	380	120	1000

! Les données du tableau sont fournies à titre indicatif et concernent les conditions exceptionnelles d'intervention des dispositifs de sécurité. La charge "S" doit être prise en considération pour chacun des 4 montants de la structure métallique.

### ARMOIRE



	L (mm)	H (mm)	P (mm)
Standard	250	2100	120

! Les armoires contenant la machine ou une partie de celle-ci doivent être installées dans une zone intérieure (et non pas extérieure) inspectable, facilement accessible et protégée de l'eau, de la poussière et de l'humidité.

## GAINE MAÇONNÉE

Code	Position mécanique	Capacité / Charge			Cabine (mm)				Gaine (mm)	
		Personnes	Accessibilité	Charge <b>Q</b>	Largeur <b>BK</b>	Profondeur <b>TK</b>	Ouverture porte <b>BT</b>	Nombre d'accès	Largeur <b>BS</b>	Profondeur <b>TS</b>
<b>EG.M.AS.080.100.075.M.2</b>	Latérale	4	/	300 kg	800	1000	750	1	1210	1180
<b>EG.M.AO.080.100.075.M.2</b>								2 x 180°		1200
<b>EG.M.AS.080.120.080.M.2</b>	Latérale	4	♿	300 Kg	800	1200	800	1	1230	1350
<b>EG.M.AO.080.120.080.M.2</b>								2 x 180°		1340
<b>EG.M.AS.090.130.080.M.2</b>	Latérale	4	♿	300 Kg	900	1300	800	1	1310	1480
<b>EG.M.AO.090.130.080.M.2</b>								2 x 180°		1500
<b>EG.M.AS.100.120.080.M.2</b>	Latérale	4	♿	300 Kg	1000	1200	800	1	1400	1380
<b>EG.M.AO.100.120.080.M.2</b>								2 x 180°		1400
<b>EG.M.AA.120.120.080.M.2</b>	Latérale	5	♿	400 Kg	1200	1200	800	2 x 90°	1640	1380
<b>EG.M.AS.100.130.090.M.2</b>	Latérale	5	♿	400 Kg	1000	1300	900	1	1400	1480
<b>EG.M.AO.100.130.090.M.2</b>								2 x 180°		1500
<b>EG.M.AS.110.140.090.M.2</b>	Latérale	5	♿	400 Kg	1100	1400	900	1	1500	1580
<b>EG.M.AO.110.140.090.M.2</b>								2 x 180°		1600
<b>EG.M.AA.110.140.090.M.2</b>								2 x 90°		1540

Fosse Std. **GT**: min. 200 mm

Tête Std. **KH**: min. 2500 mm

## PYLÔNE EN ACIER POUR INTÉRIEUR

Code	Position mécanique	Capacité / Charge			Cabine (mm)				Gaine (mm)	
		Personnes	Accessibilité	Charge <b>Q</b>	Largeur <b>BK</b>	Profondeur <b>TK</b>	Ouverture porte <b>BT</b>	Nombre d'accès	Largeur <b>BS</b>	Profondeur <b>TS</b>
<b>EG.S.AS.080.100.075.M.2</b>	Latérale	4	/	300 kg	800	1000	750	1	1330	1280
<b>EG.S.AO.080.100.075.M.2</b>								2 x 180°		1300
<b>EG.S.AS.080.120.080.M.2</b>	Latérale	4	♿	300 Kg	800	1200	800	1	1350	1450
<b>EG.S.AO.080.120.080.M.2</b>								2 x 180°		1440
<b>EG.S.AS.090.130.080.M.2</b>	Latérale	4	♿	300 Kg	900	1300	800	1	1410	1580
<b>EG.S.AO.090.130.080.M.2</b>								2 x 180°		1600
<b>EG.S.AS.100.120.080.M.2</b>	Latérale	4	♿	300 Kg	1000	1200	800	1	1500	1480
<b>EG.S.AO.100.120.080.M.2</b>								2 x 180°		1500
<b>EG.S.AA.120.120.080.M.2</b>	Latérale	5	♿	400 Kg	1200	1200	800	2 x 90°	1740	1480
<b>EG.S.AS.100.130.090.M.2</b>	Latérale	5	♿	400 Kg	1000	1300	900	1	1500	1580
<b>EG.S.AO.100.130.090.M.2</b>								2 x 180°		1600
<b>EG.S.AS.110.140.090.M.2</b>	Latérale	5	♿	400 Kg	1100	1400	900	1	1600	1680
<b>EG.S.AO.110.140.090.M.2</b>								2 x 180°		1700
<b>EG.S.AA.110.140.090.M.2</b>								2 x 90°		1640

Fosse Std. **GT**: min. 200 mm

Tête Std. **KH**: min. 2500 mm



Ascenseur privatif Suite avec **pylône en acier pour extérieur** disponible sur demande

Pour des **projets spéciaux et sur mesure** s'il vous plaît de contacter NOVA Elevators afin de vérifier la faisabilité.

## ⚡ ENTRAÎNEMENT ÉLECTRIQUE GEARLESS MANOEUVRE AUTOMATIQUE AVEC PORTES ACCORDÉON

<b>SYSTÈME</b>	Manœuvre aux étages / en cabine	Automatique / automatique
	Portes palières	Battantes
	Portes de cabine	Accordéon

<b>CONFORT</b>	<input checked="" type="checkbox"/> Poignées cachées des portes battantes	Les portes battantes avec fenêtre sont dotées d'une poignée intégrée, installée directement dans le battant.
	<input type="checkbox"/> Ouverture automatique des portes battantes palières	Dispositif qui permet l'ouverture et la fermeture automatique des portes battantes.

<b>SÉCURITÉ</b>	<input checked="" type="checkbox"/> Serrures mécaniques de sécurité sur toutes les portes palières	Toutes les portes palières sont équipées de serrures de sécurité certifiées afin d'empêcher le mouvement de l'ascenseur avec les portes ouvertes et d'ouvrir la porte si l'ascenseur n'est pas présent à l'étage.
	<input checked="" type="checkbox"/> Dispositif de verrouillage portes de cabine	Où cela est nécessaire, les portes de la cabine sont équipées d'un dispositif mécanique pour bloquer l'ouverture manuelle de l'intérieur lorsque la cabine n'est pas présente à l'étage.

### MÉCANIQUE LATÉRALE

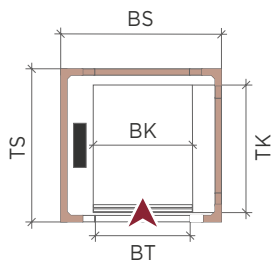

Accès unique (1)

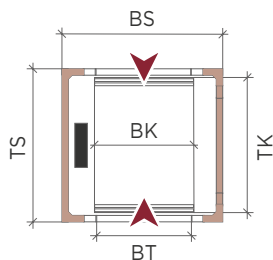

Accès opposés (2 x 180°)

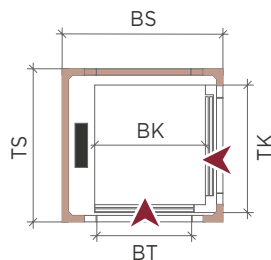

Accès à 90° (2 x 90°)

### MÉCANIQUE POSTÉRIEURE Disponible sur demande

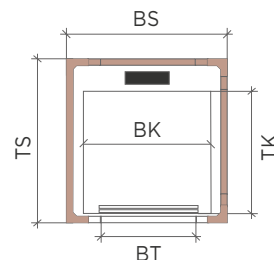

### CHARGEMENTS DANS LA FOSSE

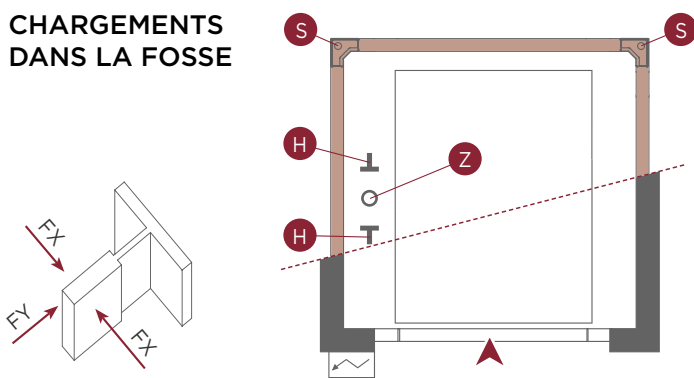

Q (daN)	H (daN)	Z (daN)	FX (daN)	FY (daN)	S (daN)
300	2100	2600	300	100	1000
400	2200	2800	380	120	1000

! Les données du tableau sont fournies à titre indicatif et concernent les conditions exceptionnelles d'intervention des dispositifs de sécurité. La charge "S" doit être prise en considération pour chacun des 4 montants de la structure métallique.

### ARMOIRE



	L (mm)	H (mm)	P (mm)
Standard	250	2100	120

! Les armoires contenant la machine ou une partie de celle-ci doivent être installées dans une zone intérieure (et non pas extérieure) inspectable, facilement accessible et protégée de l'eau, de la poussière et de l'humidité.

## GAINE MAÇONNÉE

Code	Position mécanique	Capacité / Charge			Cabine (mm)				Gaine (mm)	
		Personnes	Accessibilité	Charge <b>Q</b>	Largeur <b>BK</b>	Profondeur <b>TK</b>	Ouverture porte <b>BT</b>	Nombre d'accès	Largeur <b>BS</b>	Profondeur <b>TS</b>
<b>EG.M.AS.080.100.075.S.2</b>	Latérale	4	/	300 kg	800	1000	750	1	1210	1210
<b>EG.M.AO.080.100.075.S.2</b>								2 x 180°		1260
<b>EG.M.AS.080.120.075.S.2</b>	Latérale	4	♿	300 Kg	800	1200	750	1	1210	1410
<b>EG.M.AO.080.120.075.S.2</b>								2 x 180°		1460
<b>EG.M.AS.090.130.080.S.2</b>	Latérale	4	♿	300 Kg	900	1300	800	1	1310	1540
<b>EG.M.AO.090.130.080.S.2</b>								2 x 180°		1620
<b>EG.M.AS.100.120.080.S.2</b>	Latérale	4	♿	300 Kg	1000	1200	800	1	1420	1440
<b>EG.M.AO.100.120.080.S.2</b>								2 x 180°		1520
<b>EG.M.AA.120.120.080.S.2</b>	Latérale	5	♿	400 Kg	1200	1200	800	2 x 90°	1700	1440
<b>EG.M.AS.100.130.090.S.2</b>	Latérale	5	♿	400 Kg	1000	1300	900	1	1420	1540
<b>EG.M.AO.100.130.090.S.2</b>								2 x 180°		1620
<b>EG.M.AS.110.140.090.S.2</b>	Latérale	5	♿	400 Kg	1100	1400	900	1	1520	1640
<b>EG.M.AO.110.140.090.S.2</b>								2 x 180°		1720
<b>EG.M.AA.110.140.090.S.2</b>								2 x 90°	1570	1640

Fosse Std. **GT**: min. 200 mm

Tête Std. **KH**: min. 2500 mm

## PYLÔNE EN ACIER POUR INTÉRIEUR

Code	Position mécanique	Capacité / Charge			Cabine (mm)				Gaine (mm)	
		Personnes	Accessibilité	Charge <b>Q</b>	Largeur <b>BK</b>	Profondeur <b>TK</b>	Ouverture porte <b>BT</b>	Nombre d'accès	Largeur <b>BS</b>	Profondeur <b>TS</b>
<b>EG.S.AS.080.100.075.S.2</b>	Latérale	4	/	300 kg	800	1000	750	1	1330	1310
<b>EG.S.AO.080.100.075.S.2</b>								2 x 180°		1360
<b>EG.S.AS.080.120.075.S.2</b>	Latérale	4	♿	300 Kg	800	1200	750	1	1330	1510
<b>EG.S.AO.080.120.075.S.2</b>								2 x 180°		1560
<b>EG.S.AS.090.130.080.S.2</b>	Latérale	4	♿	300 Kg	900	1300	800	1	1430	1640
<b>EG.S.AO.090.130.080.S.2</b>								2 x 180°		1720
<b>EG.S.AS.100.120.080.S.2</b>	Latérale	4	♿	300 Kg	1000	1200	800	1	1530	1540
<b>EG.S.AO.100.120.080.S.2</b>								2 x 180°		1620
<b>EG.S.AA.120.120.080.S.2</b>	Latérale	5	♿	400 Kg	1200	1200	800	2 x 90°	1790	1540
<b>EG.S.AS.100.130.090.S.2</b>	Latérale	5	♿	400 Kg	1000	1300	900	1	1530	1640
<b>EG.S.AO.100.130.090.S.2</b>								2 x 180°		1720
<b>EG.S.AS.110.140.090.S.2</b>	Latérale	5	♿	400 Kg	1100	1400	900	1	1630	1740
<b>EG.S.AO.110.140.090.S.2</b>								2 x 180°		1820
<b>EG.S.AA.110.140.090.S.2</b>								2 x 90°	1690	1740

Fosse Std. **GT**: min. 200 mm

Tête Std. **KH**: min. 2500 mm



Ascenseur privatif Suite avec **pylône en acier pour extérieur** disponible sur demande

Pour des **projets spéciaux et sur mesure** s'il vous plaît de contacter NOVA Elevators afin de vérifier la faisabilité.

# ENTRAÎNEMENT ÉLECTRIQUE GEARLESS

## MANOEUVRE AUTOMATIQUE AVEC PORTES COULISSANTES

<b>SYSTÈME</b>	Manœuvre aux étages / en cabine	Automatique / automatique
	Portes palières	Coulissantes automatiques à 2 vantaux latérales (sur demande disponibles à 2 vantaux centrales ou 3 vantaux latérales)
	Portes de cabine	Coulissantes automatiques à 2 vantaux latérales (sur demande disponibles à 2 vantaux centrales ou 3 vantaux latérales)

<b>SÉCURITÉ</b>	<ul style="list-style-type: none"> <li>Serrures mécaniques de sécurité sur toutes les portes palières</li> </ul>	Toutes les portes palières sont équipées de serrures de sécurité certifiées afin d'empêcher le mouvement de l'ascenseur avec les portes ouvertes et d'ouvrir la porte si l'ascenseur n'est pas présent à l'étage.
	<ul style="list-style-type: none"> <li>Dispositif de blocage portes de cabine</li> </ul>	Où cela est nécessaire, les portes de la cabine sont équipées d'un dispositif mécanique pour bloquer l'ouverture manuelle de l'intérieur lorsque la cabine n'est pas présente à l'étage.

### MÉCANIQUE LATÉRALE

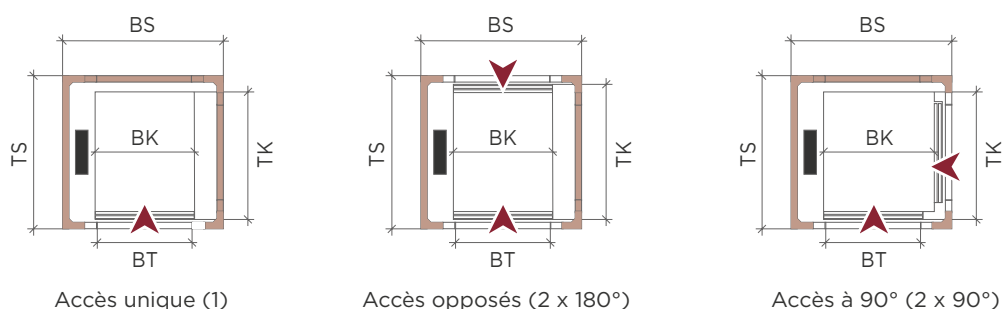

### MÉCANIQUE POSTÉRIEURE

Disponible sur demande

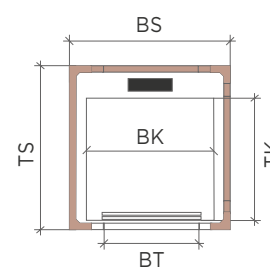

### CHARGEMENTS DANS LA FOSSE

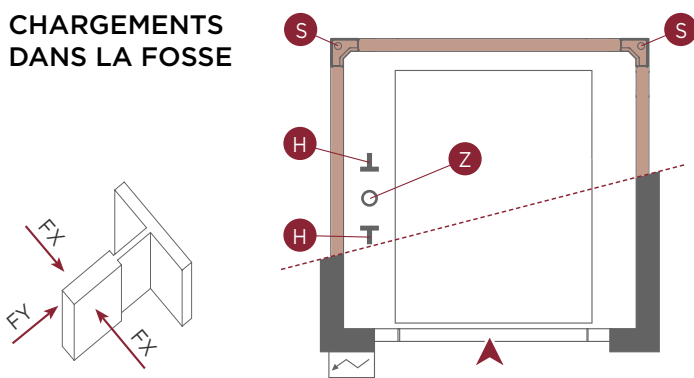

Q (daN)	H (daN)	Z (daN)	FX (daN)	FY (daN)	S (daN)
300	2100	2600	300	100	1000
400	2200	2800	380	120	1000

! Les données du tableau sont fournies à titre indicatif et concernent les conditions exceptionnelles d'intervention des dispositifs de sécurité. La charge "S" doit être prise en considération pour chacun des 4 montants de la structure métallique.

### ARMOIRE



	L (mm)	H (mm)	P (mm)
<b>Standard</b>	250	2100	120

! Les armoires contenant la machine ou une partie de celle-ci doivent être installées dans une zone intérieure (et non pas extérieure) inspectable, facilement accessible et protégée de l'eau, de la poussière et de l'humidité.

## GAINE MAÇONNÉE

Code	Position mécanique	Capacité / Charge			Cabine (mm)				Gaine (mm)	
		Personnes	Accessibilité	Charge <b>Q</b>	Largeur <b>BK</b>	Profondeur <b>TK</b>	Ouverture porte <b>BT</b>	Nombre d'accès	Largeur <b>BS</b>	Profondeur <b>TS</b>
<b>EG.M.AS.080.100.070.A.2</b>	Latérale	4	/	300 kg	800	1000	700	1	1250	1300
<b>EG.M.AS.090.130.080.A.2</b>	Latérale	4	♿	300 Kg	900	1300	800	1	1420	1600
<b>EG.M.AO.090.130.080.A.2</b>								2 x 180°		
<b>EG.M.AS.100.120.080.A.2</b>	Latérale	4	♿	300 Kg	1000	1200	800	1	1420	1500
<b>EG.M.AO.100.120.080.A.2</b>								2 x 180°		1640
<b>EG.M.AA.120.120.080.A.2</b>	Latérale	5	♿	400 Kg	1200	1200	800	2 x 90°	1740	1530
<b>EG.M.AS.100.130.090.A.2</b>	Latérale	5	♿	400 Kg	1000	1300	900	1	1560	1600
<b>EG.M.AO.100.130.090.A.2</b>								2 x 180°		1740
<b>EG.M.AS.110.140.090.A.2</b>	Latérale	5	♿	400 Kg	1100	1400	900	1	1560	1700
<b>EG.M.AO.110.140.090.A.2</b>								2 x 180°		1840
<b>EG.M.AA.110.140.090.A.2</b>								2 x 90°		1730

Fosse Std. **GT**: min. 200 mm

Tête Std. **KH**: min. 2600 mm

## PYLÔNE EN ACIER POUR INTÉRIEUR

Code	Position mécanique	Capacité / Charge			Cabine (mm)				Gaine (mm)	
		Personnes	Accessibilité	Charge <b>Q</b>	Largeur <b>BK</b>	Profondeur <b>TK</b>	Ouverture porte <b>BT</b>	Nombre d'accès	Largeur <b>BS</b>	Profondeur <b>TS</b>
<b>EG.S.AS.080.100.070.A.2</b>	Latérale	4	/	300 kg	800	1000	700	1	1370	1390
<b>EG.S.AS.090.130.080.A.2</b>	Latérale	4	♿	300 Kg	900	1300	800	1	1540	1680
<b>EG.S.AO.090.130.080.A.2</b>								2 x 180°		1820
<b>EG.S.AS.100.120.080.A.2</b>	Latérale	4	♿	300 Kg	1000	1200	800	1	1540	1580
<b>EG.S.AO.100.120.080.A.2</b>								2 x 180°		1720
<b>EG.S.AA.120.120.080.A.2</b>	Latérale	5	♿	400 Kg	1200	1200	800	2 x 90°	1840	1630
<b>EG.S.AS.100.130.090.A.2</b>	Latérale	5	♿	400 Kg	1000	1300	900	1	1700	1680
<b>EG.S.AO.100.130.090.A.2</b>								2 x 180°		1820
<b>EG.S.AS.110.140.090.A.2</b>	Latérale	5	♿	400 Kg	1100	1400	900	1	1700	1780
<b>EG.S.AO.110.140.090.A.2</b>								2 x 180°		1920
<b>EG.S.AA.110.140.090.A.2</b>								2 x 90°		1830

Fosse Std. **GT**: min. 200 mm

Tête Std. **KH**: min. 2600 mm



Ascenseur privatif Suite avec **pylône en acier pour extérieur** disponible sur demande  
 Pour des **projets spéciaux et sur mesure** s'il vous plaît de contacter NOVA Elevators afin de vérifier la faisabilité.

## ENTRAÎNEMENT HYDRAULIQUE MANOEUVRE **SEMI-AUTOMATIQUE**

<b>SYSTÈME</b>	Manœuvre aux étages / en cabine	Automatique / homme présent
	Portes palières	Battantes
	Portes de cabine	Absentes
<b>CONFORT</b>	<input checked="" type="checkbox"/> Poignées cachées des portes battantes	Les portes battantes avec fenêtre sont dotées d'une poignée intégrée, installée directement dans le battant.
	<input type="checkbox"/> Ouverture automatique des portes battantes palières	Dispositif qui permet l'ouverture et la fermeture automatique des portes battantes.
<b>SÉCURITÉ</b>	<input checked="" type="checkbox"/> Serrures électriques de sécurité sur toutes les portes palières	Toutes les portes palières sont équipées de serrures de sécurité certifiées afin d'empêcher le mouvement de l'ascenseur avec les portes ouvertes et d'ouvrir la porte si l'ascenseur n'est pas présent à l'étage.
	<input checked="" type="checkbox"/> Barrières à infrarouges	Barrière à cellule photoélectrique pleine hauteur dans la cabine pour protéger l'ouverture des portes afin de bloquer le fonctionnement de l'ascenseur en présence d'obstacles.
	<input checked="" type="checkbox"/> Arrêt d'urgence en cabine	Bouton rouge en forme de champignon pour arrêt d'urgence en cabine.

## MANOEUVRE **AUTOMATIQUE AVEC PORTES ACCORDÉON**

<b>SYSTÈME</b>	Manœuvre aux étages / en cabine	Automatique / automatique
	Portes palières	Battantes
	Portes de cabine	Accordéon
<b>CONFORT</b>	<input checked="" type="checkbox"/> Poignées cachées des portes battantes	Les portes battantes avec fenêtre sont dotées d'une poignée intégrée, installée directement dans le battant.
	<input type="checkbox"/> Ouverture automatique pour portes palières	Dispositif qui permet l'ouverture et la fermeture automatique des portes battantes.
<b>SÉCURITÉ</b>	<input checked="" type="checkbox"/> Serrures électriques de sécurité sur toutes les portes palières	Toutes les portes palières sont équipées de serrures de sécurité certifiées afin d'empêcher le mouvement de l'ascenseur avec les portes ouvertes et d'ouvrir la porte si l'ascenseur n'est pas présent à l'étage.
	<input checked="" type="checkbox"/> Dispositif de blocage portes de cabine	Où cela est nécessaire, les portes de la cabine sont équipées d'un dispositif mécanique pour bloquer l'ouverture manuelle de l'intérieur lorsque la cabine n'est pas présente à l'étage.

Exigences techniques pour Compact Suite :

- Installation à l'intérieur.
- Cabine avec **parois latérales panoramiques** avec vitrage intégral ou à demi-paroi.
- COP positionné sur la paroi arrière.
- Structure métallique avec portes battantes à l'**extérieur des montants**.
- Portes palières équipées de **serrures électriques**.
- Les cabines de plus de 1000 mm de profondeur sont fournies avec un troisième guide.



## PYLÔNE EN ACIER POUR INTÉRIEUR - MANOEUVRE SEMI AUTOMATIQUE

Code	Position mécanique	Capacité / Charge			Cabine (mm)				Gaine (mm)	
		Personnes	Accessibilité	Charge <b>Q</b>	Largeur <b>BK</b>	Profondeur <b>TK</b>	Ouverture porte <b>BT</b>	Nombre d'accès	Largeur <b>BS</b>	Profondeur <b>TS</b>
<b>CS.S.AS.050.055.050.M</b>	Postérieure	1	/	300 kg	500	550	500	1	700	900
<b>CS.S.AS.050.100.050.M</b>	Postérieure	2	/	300 kg	500	1000	500	1	700	1350
<b>CS.S.AS.050.120.050.M</b>	Postérieure	3	/	300 kg	500	1200	500	1	700	1550
<b>CS.S.AS.055.055.055.M</b>	Postérieure	1	/	300 kg	550	550	550	1	750	900
<b>CS.S.AS.055.100.055.M</b>	Postérieure	2	/	300 kg	550	1000	550	1	750	1350
<b>CS.S.AS.055.120.055.M</b>	Postérieure	3	/	300 kg	550	1200	550	1	750	1550
<b>CS.S.AS.060.055.060.M</b>	Postérieure	1	/	300 kg	600	550	600	1	800	900
<b>CS.S.AS.060.100.060.M</b>	Postérieure	3	/	300 kg	600	1000	600	1	800	1350
<b>CS.S.AS.060.120.060.M</b>	Postérieure	3	/	300 kg	600	1200	600	1	800	1550
<b>CS.S.AS.065.055.065.M</b>	Postérieure	1	/	300 kg	650	550	650	1	850	900
<b>CS.S.AS.065.100.065.M</b>	Postérieure	3	/	300 kg	650	1000	650	1	850	1350
<b>CS.S.AS.065.120.065.M</b>	Postérieure	3	/	300 kg	650	1200	650	1	850	1550

Course maximale: 18 m Fosse Std. **GT**: min. 120 mm. Tête Std. **KH**: min. 2400 mm.

## PYLÔNE EN ACIER POUR INTÉRIEUR - MANOEUVRE AUTOMATIQUE

Code	Position mécanique	Capacité / Charge			Cabine (mm)				Gaine (mm)	
		Personnes	Accessibilité	Charge <b>Q</b>	Largeur <b>BK</b>	Profondeur <b>TK</b>	Ouverture porte <b>BT</b>	Nombre d'accès	Largeur <b>BS</b>	Profondeur <b>TS</b>
<b>CS.S.AS.050.055.050.S</b>	Postérieure	1	/	300 kg	500	550	500	1	700	960
<b>CS.S.AS.050.100.050.S</b>	Postérieure	2	/	300 kg	500	1000	500	1	700	1410
<b>CS.S.AS.050.120.050.S</b>	Postérieure	3	/	300 kg	500	1200	500	1	700	1610
<b>CS.S.AS.055.055.055.S</b>	Postérieure	1	/	300 kg	550	550	550	1	750	960
<b>CS.S.AS.055.100.055.S</b>	Postérieure	2	/	300 kg	550	1000	550	1	750	1410
<b>CS.S.AS.055.120.055.S</b>	Postérieure	3	/	300 kg	550	1200	550	1	750	1610
<b>CS.S.AS.060.055.060.S</b>	Postérieure	1	/	300 kg	600	550	600	1	800	960
<b>CS.S.AS.060.100.060.S</b>	Postérieure	3	/	300 kg	600	1000	600	1	800	1410
<b>CS.S.AS.060.120.060.S</b>	Postérieure	3	/	300 kg	600	1200	600	1	800	1610
<b>CS.S.AS.065.055.065.S</b>	Postérieure	1	/	300 kg	650	550	650	1	850	960
<b>CS.S.AS.065.100.065.S</b>	Postérieure	3	/	300 kg	650	1000	650	1	850	1410
<b>CS.S.AS.065.120.065.S</b>	Postérieure	3	/	300 kg	650	1200	650	1	850	1610

Course maximale: 18 m Fosse Std. **GT**: min. 120 mm. Tête Std. **KH**: min. 2450 mm.

### MÉCANIQUE POSTÉRIEURE

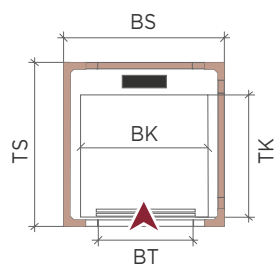

Accès unique (1)

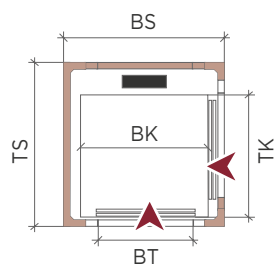

Accès à 90° (2 x 90°)  
Disponible sur demande

### ARMOIRE

	L (mm)	H (mm)	P (mm)
<b>Large</b>	850	1500	510
<b>Medium</b>	750	1400	410
<b>Small</b>	600	1400	360



! Les armoires contenant la machine ou une partie de celle-ci doivent être installées dans une zone intérieure (et non pas extérieure) inspectable, facilement accessible et protégée de l'eau, de la poussière et de l'humidité.

## ENTRAÎNEMENT HYDRAULIQUE MANOEUVRE SEMI-AUTOMATIQUE

<b>SYSTÈME</b>	Manœuvre aux étages / en cabine	Automatique / homme présent
	Portes palières	Battantes
	Portes de cabine	Absentes
<b>CONFORT</b>	■ Poignées cachées des portes battantes	Les portes battantes avec fenêtre sont dotées d'une poignée intégrée, installée directement dans le battant.
	□ Ouverture automatique des portes battantes palières	Dispositif qui permet l'ouverture et la fermeture automatique des portes battantes.
<b>SÉCURITÉ</b>	■ Serrures mécaniques de sécurité sur toutes les portes palières	Toutes les portes palières sont équipées de serrures de sécurité certifiées afin d'empêcher le mouvement de l'ascenseur avec les portes ouvertes et d'ouvrir la porte si l'élévateur n'est pas présent à l'étage.
	■ Barrières à infrarouges	Barrière à cellule photoélectrique pleine hauteur dans la cabine pour protéger l'ouverture des portes afin de bloquer le fonctionnement de l'ascenseur en présence d'obstacles.
	■ Arrêt d'urgence en cabine	Bouton rouge en forme de champignon pour arrêt d'urgence en cabine.

## MANOEUVRE AUTOMATIQUE AVEC PORTES COULISSANTES

<b>SYSTÈME</b>	Manœuvre aux étages / en cabine	Automatique / automatique
	Portes palières	Coulissantes automatiques à 2 vantaux latéraux (sur demande disponibles à 2 vantaux centrales ou 3 vantaux latéraux)
	Portes de cabine	Coulissantes automatiques à 2 vantaux latéraux (sur demande disponibles à 2 vantaux centrales ou 3 vantaux latéraux)
<b>SÉCURITÉ</b>	■ Serrures mécaniques de sécurité sur toutes les portes palières	Toutes les portes palières sont équipées de serrures de sécurité certifiées afin d'empêcher le mouvement de l'ascenseur avec les portes ouvertes et d'ouvrir la porte si l'élévateur n'est pas présent à l'étage.
	■ Dispositif de blocage portes de cabine	Où cela est nécessaire, les portes de la cabine sont équipées d'un dispositif mécanique pour bloquer l'ouverture manuelle de l'intérieur lorsque la cabine n'est pas présente à l'étage.

### MÉCANIQUE LATÉRALE

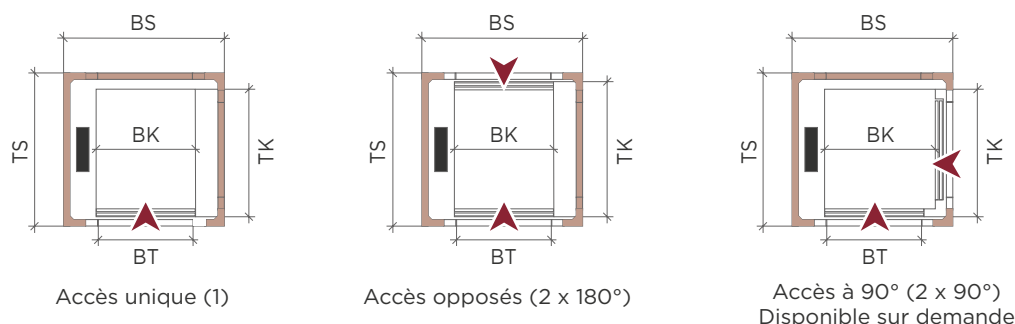

### MÉCANIQUE POSTÉRIEURE Disponible sur demande

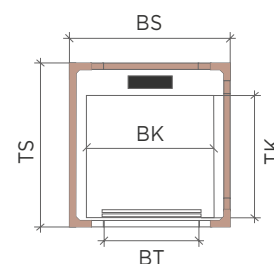

## GAINE MAÇONNÉE

Code	Position mécanique	Portes	Capacité		Cabine (mm)				Gaine (mm)	
			Pers.	Charge <b>Q</b>	Largeur <b>BK</b>	Profondeur <b>TK</b>	Ouverture porte <b>BT</b>	Nombre d'accès	Largeur <b>BS</b>	Profondeur <b>TS</b>
<b>GS.M.AS.110.210.090.M</b>	Latérale	Battantes	13	1000 Kg	1100	2100	900	1	1600	2290
<b>GS.M.AO.110.210.090.M</b>								2 x 180°		2320
<b>GS.M.AS.140.250.140.M</b>	Latérale	Battantes	16	1200 Kg	1400	2500	1400	1	1950	2650
<b>GS.M.AO.140.250.140.M</b>								2 x 180°		2640
<b>GS.M.AS.140.150.100.A</b>	Latérale	Coulis. autom.	10	750 kg	1400	1500	1000	1	1870	1810
<b>GS.M.AO.140.150.100.A</b>								2 x 180°		1960
<b>GS.M.AS.110.210.090.A</b>	Latérale	Coulis. autom.	13	1000 Kg	1100	2100	900	1	1600	2410
<b>GS.M.AO.110.210.090.A</b>								2 x 180°		2560
<b>GS.M.AS.120.230.100.A</b>	Latérale	Coulis. autom.	13	1000 Kg	1200	2300	1000	1	1720	2610
<b>GS.M.AO.120.230.100.A</b>								2 x 180°		2760
<b>GS.M.AS.140.250.120.A</b>	Latérale	Coulis. autom.	16	1200 Kg	1400	2500	1200	1	2050	2810
<b>GS.M.AO.140.250.120.A</b>								2 x 180°		2960

Course maximale: 18 m

Fosse Std. **GT**: min.350 mm

Tête Std. **KH**: min. 2700 mm

Version 1500 kg disponible sur demande.

## ARMOIRE



	L (mm)	H (mm)	P (mm)
<b>Large</b>	850	1500	510
<b>Large+</b>	850	1650	510

La taille de l'armoire peut être supérieure à celle indiquée en fonction de la taille de l'installation.

! Les armoires contenant la machine ou une partie de celle-ci doivent être installées dans une zone intérieure (et non pas extérieure) inspectable, facilement accessible et protégée de l'eau, de la poussière et de l'humidité.



Ascenseur privatif Grand Suite avec **pylône en acier pour extérieur** disponible sur demande. Pour des **projets spéciaux et sur mesure** s'il vous plaît de contacter NOVA Elevators afin de vérifier la faisabilité.

# ENTRAÎNEMENT ÉLECTRIQUE

## CARACTERISTIQUES TECHNIQUES

### CARACTERISTIQUES

Conformité aux directives	Directive Machine 2006/42/CE
Charge maximale	300 kg / 400 kg
Vitesse	0,15 m/s (0,30 m/s hors de l'UE)
Course maximale	12 mètres
Nombre d'arrêts maximum	5 arrêts
Accès	Simple, opposé, à 90°, triple (pas au même niveau)
Manoeuvre	Homme présent (UE) et automatique (hors de l'UE)
Hauteur portes	2000 mm
Hauteur colonne centrale	1950 mm
Alimentation	230 V monophasé, 50/60 Hz
Entraînement	Moteur électrique brushless avec contrepoids, traction par courroies
Cadre de commande	Intégré dans la gaine
Gaine	Gaine panoramique avec profils en acier. Attention: le côté de la mécanique doit être fixé à un mur porteur

### INFORMATION

■ Signal de surcharge	Signal en cas de surcharge de la plateforme.
■ Écran tactile	Écran tactile multifonction de 15,6" avec options de sélection des étages, gestion de l'éclairage RGBW, message de bienvenue et fonds d'écran. Accès à une zone réservée dédiée aux installateurs et techniciens.

### CONFORT

■ Alimentation et contrôle du moteur avec VVFF	Cela permet un confort agréable au départ et à l'arrivée de la plateforme, afin que les utilisateurs ne perçoivent ni la variation de vitesse ni l'arrêt à l'étage.
■ Éclairage	La plateforme est équipée d'un éclairage LED avec des découpes de lumière sur la colonne, des barres RGBW sur les côtés et des bandes LED positionnées sur la main courante.
■ Fonctionnement silencieux	Le moteur électrique brushless et l'entraînement par courroies se caractérisent par le fonctionnement silencieux (50 dB).
■ Installation MRL (sans salle machines)	Le système d'entraînement est installé dans la gaine et ne prend pas de place à l'extérieur ou dans les zones communes.

### FONCTIONS SMART

■ Main courante tactile (brevet en instance)	Main courante tactile avec une double fonction d'éclairage et d'homme présent, activée par le toucher ou en maintenant la main appuyée.
■ Appel tactile aux étages	L'utilisateur active l'appel de la plateforme aux étages en touchant le petit panneau intégré sur le montant de la porte.



## CONSOMMATION D'ÉNERGIE

■ Économie d'énergie	Les ascenseurs privatifs NOVA sont conçus pour minimiser la consommation d'énergie des moteurs.
■ Mode stand-by	L'ascenseur est équipé d'un dispositif qui éteint automatiquement l'éclairage, afin de réduire au minimum la consommation lorsqu'il n'est pas utilisé.
■ Absence d'huile	L'absence d'huile réduit l'impact environnemental de l'élévateur par rapport aux installations hydrauliques.

## SÉCURITÉ

■ Opération d'urgence en cas de panne de courant	L'ascenseur est doté de batteries pour le retour automatique de la plateforme à l'étage principal en cas de panne de courant.
■ Dispositif de limitation de vitesse	L'élévateur est muni d'un dispositif de sécurité qui signale la vitesse excessive de la plateforme lors de la descente.
■ Dispositif de sécurité contre la chute de la plateforme	L'élévateur est équipé de dispositifs de sécurité certifiés destinés à bloquer la plateforme en cas d'urgence (activation du limiteur de vitesse).
■ Pas de mouvement avec les portes ouvertes	L'ascenseur est conçu pour garantir un arrêt parfait à l'étage, maintenu également pendant les opérations de chargement et de déchargement, sans nécessité de nivellement. Cela évite des mouvements dangereux et incontrôlés lorsque les portes sont ouvertes.
■ Double frein mécanique de sécurité	Le moteur est équipé d'un double frein mécanique homologué pour bloquer la plateforme en cas d'urgence. Chaque frein est capable d'arrêter la plateforme et de la maintenir à pleine charge.
■ Circuit électrique de sécurité	Tous les contacts électriques de sécurité sont directement connectés dans un circuit électrique fermé, prioritaire et constamment contrôlé.
■ Courroies crantées à haute résistance	Courroies crantées de traction qui garantissent un déplacement plus silencieux que les ascenseurs privatifs à vis sans fin.
■ Éclairage de sécurité	En cas de panne de courant la plateforme reste automatiquement illuminée.
■ Sonnette d'alarme	Un bouton déclenche une sonnerie d'alarme, alimenté également en cas de panne de courant, pour appeler les secours en cas d'urgence.
■ Système anti-écrasement sur la plateforme (brevet en instance)	Système de pression doté d'un bord sensible sur les côtés de la plateforme, conçu pour arrêter immédiatement le mouvement de la plateforme lorsqu'il est activé.
□ Dispositif automatique d'alarme	Si le contexte de l'installation rend le système d'alarme inefficace fourni en standard (bâtiment sans personnel), il est possible d'installer un dispositif supplémentaire d'alarme téléphonique automatique directement relié à un centre de secours (ligne téléphonique exclue).



La charge maximale peut varier en fonction de la configuration.

# ENTRAÎNEMENT ÉLECTRIQUE

## MANOEUVRE SEMI-AUTOMATIQUE AVEC PORTES BATTANTES

<b>SYSTÈME</b>	Manœuvre étages / plateforme	Automatique / homme présent
	Portes palières	Battantes automatiques à deux vantaux
	Portes de cabine	Absentes
	Composants électriques intégrés	Tous les composants électriques sont intégrés à l'intérieur de la plateforme, éliminant le besoin d'armoires externes et évitant ainsi les encombrements supplémentaires.
<b>CONFORT</b>	■ Écran tactile	Écran tactile multifonction de 15,6" avec fonction de sélection des étages, gestion de l'éclairage RGBW, message de bienvenue et fonds d'écran. Accès à une zone réservée dédiée aux installateurs et techniciens.
	■ Main courante tactile	Main courante tactile avec une double fonction d'éclairage et d'homme présent, activée par le toucher ou en maintenant la main appuyée.
<b>SÉCURITÉ</b>	■ Système anti-écrasement sur la plateforme	Système de pression doté d'un bord sensible sur les côtés de la plateforme, conçu pour arrêter immédiatement le mouvement de la plateforme lorsqu'il est activé.
	■ Arrêt d'urgence	Bouton rouge en forme de champignon pour l'arrêt d'urgence.

### CONFIGURATIONS CODE ACCÈS UNIQUE

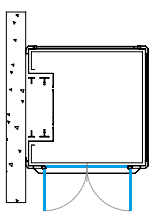
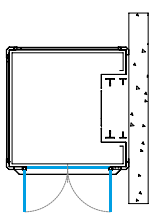
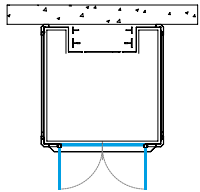
Accès	Modèle	Code configuration	Charge (kg)	Personnes	Plateforme	Largeur porte (mm)	Gainé (mm)
<b>1ASL</b> 	CODE B	CD.B.1ASL.1	300	3	800x800	700	1100x900
	CODE C	CD.C.1ASL.1	300	4	1000x800	900	1300x900
	CODE D	CD.D.1ASL.1	300	4	1000x1000	900	1300x1100
	CODE E	CD.E.1ASL.1	300	4	800x1200	700	1100x1300
	CODE F	CD.F.1ASL.1	300	4	1000x1200	900	1300x1300
	CODE G	CD.G.1ASL.1	400	5	1000x1300	900	1300x1400
	CODE H	CD.H.1ASL.1	400	5	1100x1400	900	1400x1500
<b>1ASR</b> 	CODE B	CD.B.1ASR.1	300	3	800x800	700	1100x900
	CODE C	CD.C.1ASR.1	300	4	1000x800	900	1300x900
	CODE D	CD.D.1ASR.1	300	4	1000x1000	900	1300x1100
	CODE E	CD.E.1ASR.1	300	4	800x1200	700	1100x1300
	CODE F	CD.F.1ASR.1	300	4	1000x1200	900	1300x1300
	CODE G	CD.G.1ASR.1	400	5	1000x1300	900	1300x1400
	CODE H	CD.H.1ASR.1	400	5	1100x1400	900	1400x1500
<b>1ASB</b> 	CODE A	CD.A.1ASB.1	300	1	800x600	600	900x900
	CODE B	CD.B.1ASB.1	300	3	800x800	600	900x1100
	CODE C	CD.C.1ASB.1	300	4	800x1000	600	900x1300
	CODE D	CD.D.1ASB.1	300	4	1000x1000	800	1100x1300
	CODE E	CD.E.1ASB.1	300	4	1200x800	900	1300x1100
	CODE F	CD.F.1ASB.1	300	4	1200x1000	900	1300x1300
	CODE G	CD.G.1ASB.1	400	5	1300x1000	900	1400x1300
	CODE H	CD.H.1ASB.1	400	5	1400x1100	900	1500x1400

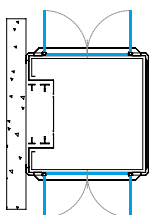

## CONFIGURATIONS CODE ACCÈS DOUBLE

Accès	Modèle	Code configuration	Charge (kg)	Personnes	Plateforme	Largeur porte (mm)	Gaine (mm)
<b>2AOL</b> 	CODE B	CD.B.2AOL.1	300	3	800x800	700	1100x900
	CODE C	CD.C.2AOL.1	300	4	1000x800	900	1300x900
	CODE D	CD.D.2AOL.1	300	4	1000x1000	900	1300x1100
	CODE E	CD.E.2AOL.1	300	4	800x1200	700	1100x1300
	CODE F	CD.F.2AOL.1	300	4	1000x1200	900	1300x1300
	CODE G	CD.G.2AOL.1	400	5	1000x1300	900	1300x1400
	CODE H	CD.H.2AOL.1	400	5	1100x1400	900	1400x1500

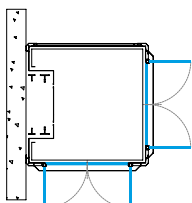
<b>2AAL</b> 	CODE B	CD.B.2AAL.1	300	3	800x800	700 / 600	1100x900
	CODE C	CD.C.2AAL.1	300	4	1000x800	900 / 600	1300x900
	CODE D	CD.D.2AAL.1	300	4	1000x1000	900 / 800	1300x1100
	CODE E	CD.E.2AAL.1	300	4	800x1200	700 / 900	1100x1300
	CODE F	CD.F.2AAL.1	300	4	1000x1200	900	1300x1300
	CODE G	CD.G.2AAL.1	400	5	1000x1300	900	1300x1400
	CODE H	CD.H.2AAL.1	400	5	1100x1400	900	1400x1500

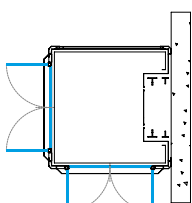
<b>2AAR</b> 	CODE B	CD.B.2AAR.1	300	3	800x800	700 / 600	1100x900
	CODE C	CD.C.2AAR.1	300	4	1000x800	900 / 600	1300x900
	CODE D	CD.D.2AAR.1	300	4	1000x1000	900 / 800	1300x1100
	CODE E	CD.E.2AAR.1	300	4	800x1200	700 / 900	1100x1300
	CODE F	CD.F.2AAR.1	300	4	1000x1200	900	1300x1300
	CODE G	CD.G.2AAR.1	400	5	1000x1300	900	1300x1400
	CODE H	CD.H.2AAR.1	400	5	1100x1400	900	1400x1500

## CONFIGURATIONS CODE ACCÈS TRIPLE

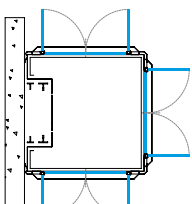
Accès	Modèle	Code configuration	Charge (kg)	Personnes	Plateforme	Largeur porte (mm)	Gaine (mm)
<b>3AAL</b> 	CODE B	CD.B.3AAL.1	300	3	800x800	700 / 600	1100x900
	CODE C	CD.C.3AAL.1	300	4	1000x800	900 / 600	1300x900
	CODE D	CD.D.3AAL.1	300	4	1000x1000	900 / 800	1300x1100
	CODE E	CD.E.3AAL.1	300	4	800x1200	700 / 900	1100x1300
	CODE F	CD.F.3AAL.1	300	4	1000x1200	900	1300x1300
	CODE G	CD.G.3AAL.1	400	5	1000x1300	900	1300x1400
	CODE H	CD.H.3AAL.1	400	5	1100x1400	900	1400x1500

Course maximale: 12 m

Cuvette Std. **GT**: 50 mm - Installable directement sur le sol avec marche de 50 mm

Tête Std. **KH**: min. 2350 mm min.

Distance maximale entre les fixations de la gaine (côté de la mécanique exclu) : 4000 mm



Depuis plus de 30 ans, la **famille Govoni** et **NOVA Elevators** transforment le mouvement vertical en une expérience unique, avec des installations qui expriment l'excellence du design et de l'attention au détail Made in Italy.

Aujourd'hui, **plus de 1 000 projets par an voient le jour dans** le monde entier, en apportant confort, style et accessibilité à nos espaces.

**Passion, innovation et responsabilité** guident notre chemin, pour créer des ascenseurs privés qui ne sont pas seulement des **moyens de mobilité**, mais de véritables signes distinctifs de **style** et de **design**.



NOVA S.r.l.  
Via G. Galilei, 116/c  
40014 Palata Pepoli - Crevalcore (Bologna) - Italie  
Tel. +39 051 985330  
E-mail: info@nova-elevators.com

[www.nova-elevators.com](http://www.nova-elevators.com)



Membre de



 *Made in Italy*

FOLLOW US!



Ces spécifications techniques et images ne sont données qu'à titre indicatif et n'engagent pas l'entreprise.  
NOVA S.r.l. se réserve le droit d'apporter à tout moment les modifications qu'elle juge appropriées.  
Tous droits réservés. il est interdit de reproduire même une partie de ce catalogue sans le consentement de NOVA S.r.l.

Ed. 05-2026