



# TECHNICAL & SALES SUPPORT

## SUITE® UND CODE® STANDARD-KONFIGURATIONEN





### *Compact* **SUITE**<sup>®</sup>

Der kompakte Homelift für den Einbau in engen Räumen in bestehenden Gebäuden, ideal für Renovierungen.



### **SUITE**<sup>®</sup>

Der vielseitige Homelift für den Innen- und Außenbereich. Erhältlich in hydraulischer und elektrischer Gearless Version.



### *Grand* **SUITE**<sup>®</sup>

Der ideale Plattformlift für große Lasten und große Räume: elegante Ausstattungen mit Tragfähigkeit bis zu 1.200 kg.



### **CODE**<sup>®</sup>

Code ist die innovative elektrische Plattform von NOVA Elevators, die für Installationen im Innenbereich von Privat- und Wohngebäuden entwickelt wurde.

# TECHNICAL & SALES SUPPORT

## STANDARD-KONFIGURATIONEN

### INDEX

#### **SUITE®**

##### **HYDRAULISCHER ANTRIEB**

Allgemeine technische Merkmale	Seite 4
Totmannsteuerung	Seite 6
Automatische Bedienung mit Falttüren	Seite 8
Automatische Bedienung mit Schiebetüren	Seite 10

#### **SUITE®**

##### **SEIL-ANTRIEB**

Allgemeine technische Merkmale	Seite 12
Totmannsteuerung	Seite 14
Automatische Bedienung mit Falttüren	Seite 16
Automatische Bedienung mit Schiebetüren	Seite 18

#### *Compact* **SUITE®**

##### **HYDRAULISCHER ANTRIEB**

Totmannsteuerung	Seite 20
Automatische Bedienung mit Falttüren	Seite 20

#### *Grand* **SUITE®**

##### **HYDRAULISCHER ANTRIEB**

Totmannsteuerung	Seite 22
Automatische Bedienung mit Schiebetüren	Seite 22

#### **CODE®**

##### **ELEKTRISCHER ANTRIEB**

Allgemeine technische Merkmale	Seite 24
Totmannsteuerung mit zweiflügelige Drehtüren	Seite 26



## HYDRAULISCHER ANTRIEB

### ALLGEMEINE TECHNISCHE MERKMALE

#### EIGENSCHAFTEN

Einhaltung gesetzlicher Vorschriften	Maschinenrichtlinie 2006/42/CE
Tragfähigkeit	300 kg / 400 kg (500 kg auf Anfrage)
Geschwindigkeit	0,15 m/s (0,30 m/s extra-EU)
Maximale Förderhöhe	18 Meter
Maximale Haltestellenanzahl	8 Haltestellen (zusätzliche Haltestellen auf Anfrage)
Türenhöhe	2000 mm (verschiedene Höhen auf Anfrage)
Zugang	Einseitig, Durchladung, Übereck
Kabinenhöhe	2000 mm (verschiedene Höhen auf Anfrage)
Speisung	230 V einphasig (400 V dreiphasig auf Anfrage)
Motorleistung	Ab 1,5 kW
Antrieb	Hydraulisch
Schalttafel	Im Metall-Schaltschrank (standard Lage: neben dem Schacht auf die niedrigste Etage)
Schacht	Gemauert oder mit Metallstruktur

#### INFORMATIONEN

<input checked="" type="checkbox"/> Akustische Überlastungsanzeige	Akustische Anzeige bei Überlastung der Kabine.
<input checked="" type="checkbox"/> Kabinentasten mit "Flat" Aufputzmontage	Die Tasten mit "Flat" Montage sind ohne weitere Stützen und Platten in das Bedientableau integriert, um ein dünnes Profil des Knopfes und eine elegante Ästhetik zu schaffen.
<input type="checkbox"/> LCD Display in der Kabine und/oder an den Haltestellen	LCD Display für Anzeige (Richtung, Position, Alarm, Überlastung, usw...) in der Kabine und an den Haltestellen.

#### KOMFORT

<input checked="" type="checkbox"/> Automatische Nivellierungsfunktion	Sicherheitssystem, das die automatische Nivellierung der Kabine mit der Etage gewährleistet.
<input checked="" type="checkbox"/> Kabinenbeleuchtung	Die Kabine wird mit einer LED-Beleuchtung geliefert, die eine 2- bis 4-fach höhere Beleuchtung als die vom Vorschrift vorgeschriebenen Mindestanforderungen garantiert.
<input type="checkbox"/> Zweite Geschwindigkeit	Die zweite Geschwindigkeit ermöglicht einen höheren Komfort bei der Etageinfahrt.
<input type="checkbox"/> Ölheizstab	Gerät, um die Temperatur von Öl und Ventilen über dem für die korrekte Funktion der Anlage vorgesehenen Mindestwert zu halten. Für Installationen im Außenbereich empfohlen.
<input type="checkbox"/> Kabinenbelüftung	Die natürliche Belüftung kann mit einem Axial- oder Tangentialventilator, kombiniert werden, der die Luftzirkulation in der Kabine verbessert.



## ENERGIEEFFIZIENZ

- |   |  |
|---|--|
| <input checked="" type="checkbox"/> Energieeinsparung | Die Anlagen werden geplant, um die Motorleistung zu reduzieren und Energie zu sparen.  |
| <input checked="" type="checkbox"/> Standby-Modus     | Die Anlage ist mit einer Vorrichtung zum automatischen Ausschalten der Kabinenbeleuchtung ausgestattet, um den Verbrauch auf den niedrigsten Wert zu senken. |

## SICHERHEIT

- |  |  |
|--|--|
| <input checked="" type="checkbox"/> Notbetrieb bei Spannungsausfall              | Die Anlage wird mit Batterien für die automatische Rückfahrt der Kabine zur Haupthaltestelle bei Spannungsausfall versorgt.  |
| <input checked="" type="checkbox"/> Sicherheitsvorrichtung gegen Kabinenabsturz  | Die Anlage wird mit einer zertifizierten Fangvorrichtung geliefert, die den Absturz verhindert.  |
| <input checked="" type="checkbox"/> Hydraulisches Rohrbruchventil auf dem Kolben | Zertifiziertes hydraulisches Sicherheitsventil, direkt am Hydraulikkolben montiert, um die Kabine bei Druckverlust im hydraulischen Steuerkreis zu blockieren.   |
| <input checked="" type="checkbox"/> Sicherheitsstromkreis                        | Alle elektrischen Sicherheitskontakte sind direkt in einem separatem, vorrangigen und immer kontrollierten Stromkreis verbunden.   |
| <input checked="" type="checkbox"/> Hochwiderstandsfähige Tragseile              | Die in den Anlagen verwendeten Seile bestehen vollständig aus Stahl mit hoher Bruchlast und entsprechen der Norm EN12385-5.  |
| <input checked="" type="checkbox"/> Notbeleuchtung in Kabine                     | Bei Spannungsausfall wird die Kabine automatisch beleuchtet.   |
| <input checked="" type="checkbox"/> Alarmglocke                                  | Eine Taste in der Kabine aktiviert eine Alarmglocke, die auch während eines Stromausfalls funktioniert, um im Notfall das Rettungsdienst zu rufen.   |
| <input type="checkbox"/> Telefon in der Kabine                                   | In der Kabine montierter Telefonhörer, der an das Festnetztelefon angeschlossen werden kann (Leitung bauseitig).   |
| <input type="checkbox"/> Telefonisches Alarmmeldesystem                          | Wenn das Alarmsystem aufgrund des Anlageorts unwirksam ist (unbewachtes Gebäude), ist es möglich eine zusätzliche telefonische Vorrichtung anzuschließen, die mit einem Rettungsdienst direkt verbunden ist (Leitung bauseitig). |

## KONTROLLE

- |  |  |
|--|--|
| <input type="checkbox"/> Vorrichtung zum Freischalten des Bedientableaus an den Haltestellen | Möglichkeit, den Ruf von einer Etage aus mit einem mechanischen oder elektrischen Schlüssel zu aktivieren.                                 |
| <input type="checkbox"/> Vorrichtung zum Freischalten des Bedientableaus in der Kabine       | Möglichkeit, einer oder mehrerer Bedientableau-Tasten über einen mechanischen oder elektronischen Schlüssel zu aktivieren.                 |
| <input type="checkbox"/> Gastmodus   | Möglichkeit, mit einem Schlüssel oder einem Gerät auf dem Etagenaußenruf die Benutzung des Homelifts bei der Ankunft von Gäste aktivieren. |

 Die Tragkraft kann von Kabinenausstattung und -gewicht abhängen.

 Für **besondere und maßgeschneiderte Projekte** bitte kontaktieren Sie NOVA Elevators um deren Machbarkeit zu prüfen.

## HYDRAULISCHER ANTRIEB TOTMANNSTEUERUNG

<b>SYSTEM</b>	Bedienung an Haltestelle / in Kabine	Automatische / Totmannsteuerung
	Schachttüren	Manuelle Drehtüren
	Kabinentüren	Keine
<b>KOMFORT</b>	<ul style="list-style-type: none"> <li>Integrierter Handgriff bei den Drehtüren</li> </ul>	Verglaste Drehtüren werden mit einem verborgeneren Handgriff geliefert, d.h. einen ins Türblatt integrierten Griff.
	<ul style="list-style-type: none"> <li>Automatischer Türöffner für Schachtdrehtüren</li> </ul>	Vorrichtung, die das automatische Öffnen und Schließen von Drehtüren an den Haltestellen ermöglicht.
<b>SICHERHEIT</b>	<ul style="list-style-type: none"> <li>Mechanische Sicherheitsverriegelungen auf alle Schachttüren</li> </ul>	Alle Schachttüren werden mit zertifizierten Sicherheitsverriegelungen geliefert, um die Bewegung des Aufzugs bei geöffneten Türen und das Öffnen einer Tür, wenn sich die Kabine nicht auf der entsprechenden Etage befindet, zu verhindern.
	<ul style="list-style-type: none"> <li>Infrarot-Lichtvorhang</li> </ul>	Fotozellen-Lichtvorhang in voller Türhöhe zum Schutz der Türöffnung, um das Funktionieren des Aufzugs bei Hindernissen zu blockieren. Funktionskontrolle vor jeder Bewegung.
	<ul style="list-style-type: none"> <li>Nothalt in Kabine</li> </ul>	Rote pilzförmige Drucktaste für Nothalt in Kabine.

### SEITLICHE MECHANIK

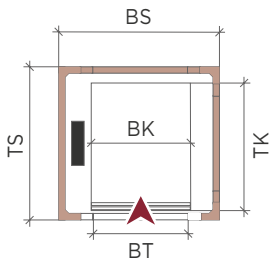

Einseitiger Zugang (1)

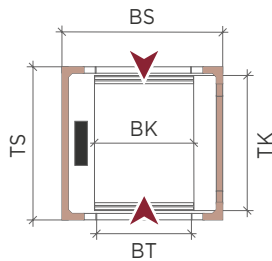

Durchladung (2 x 180°)

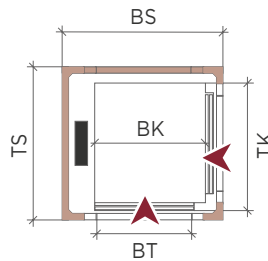

Übereck (2 x 90°)

### HINTERE MECHANIK Auf Anfrage verfügbar

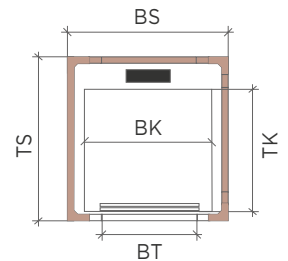

### BELASTUNGEN IN DER GRUBE

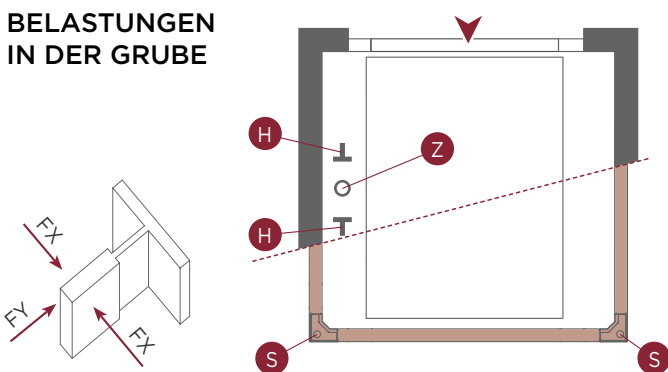

Q (daN)	H (daN)	Z (daN)	FX (daN)	FY (daN)	S (daN)
300	2100	1700	300	100	1000
400	2200	2000	380	120	1000
500	2300	2300	450	150	1000

! Die Angaben in der Tabelle sind nur zur Orientierung und beziehen sich auf den außergewöhnlichen Eingriffszustand der Sicherheitsvorrichtungen. Die Belastung "S" muss für jeder der 4 Pfeiler des Metallschachtes betrachtet werden.

### SCHRANK



	L (mm)	H (mm)	P (mm)
Large	850	1500	510
Medium	750	1400	410
Small	600	1400	360

! Der Schaltschrank muss im Innenbereich (nicht im Freien) installiert werden, der überprüfbar, gut zugänglich und vor Wasser, Staub und Feuchtigkeit geschützt ist.

## GEMAUERTER SCHACHT

Code	Mechanik	Fähigkeit / Tragkraft			Kabine (mm)				Schacht (mm)	
		Personen	Zugänglich- keit	Tragkraft <b>Q</b>	Breite <b>BK</b>	Tiefe <b>TK</b>	Türöffnungs- breite <b>BT</b>	Anzahl Zugänge	Breite <b>BS</b>	Tiefe <b>TS</b>
<b>S.M.AS.080.080.075.M.2</b>	Seitlich	3	/	300 kg	800	800	750	1	1150	980
<b>S.M.AO.080.080.075.M.2</b>								2 x 180°		1000
<b>S.M.AS.080.120.080.M.2</b>	Seitlich	4	♿	300 Kg	800	1200	800	1	1150	1350
<b>S.M.AO.080.120.080.M.2</b>								2 x 180°		1340
<b>S.M.AS.090.130.080.M.2</b>	Seitlich	4	♿	300 Kg	900	1300	800	1	1250	1480
<b>S.M.AO.090.130.080.M.2</b>								2 x 180°		1500
<b>S.M.AS.100.120.080.M.2</b>	Seitlich	4	♿	300 Kg	1000	1200	800	1	1350	1380
<b>S.M.AO.100.120.080.M.2</b>								2 x 180°		1400
<b>S.M.AA.120.120.080.M.2</b>	Seitlich	5	♿	400 Kg	1200	1200	800	2 x 90°	1560	1380
<b>S.M.AS.100.130.090.M.2</b>	Seitlich	5	♿	400 Kg	1000	1300	900	1	1350	1480
<b>S.M.AO.100.130.090.M.2</b>								2 x 180°		1500
<b>S.M.AS.110.140.090.M.2</b>	Seitlich	5	♿	400 Kg	1100	1400	900	1	1450	1580
<b>S.M.AO.110.140.090.M.2</b>								2 x 180°		1600
<b>S.M.AA.110.140.090.M.2</b>								2 x 90°		1460

Standard Grube **GT**: min. 120 mm

Standard Schachtkopf **KH**: min. 2350 mm

## METALLSCHACHT FÜR DEN INNENBEREICH

Code	Mechanik	Fähigkeit / Tragkraft			Kabine (mm)				Schacht (mm)	
		Personen	Zugänglich- keit	Tragkraft <b>Q</b>	Breite <b>BK</b>	Tiefe <b>TK</b>	Türöffnungs- breite <b>BT</b>	Anzahl Zugänge	Breite <b>BS</b>	Tiefe <b>TS</b>
<b>S.S.AS.080.080.075.M.2</b>	Seitlich	3	/	300 kg	800	800	750	1	1250	1080
<b>S.S.AO.080.080.075.M.2</b>								2 x 180°		1100
<b>S.S.AS.080.120.080.M.2</b>	Seitlich	4	♿	300 Kg	800	1200	800	1	1270	1450
<b>S.S.AO.080.120.080.M.2</b>								2 x 180°		1440
<b>S.S.AS.090.130.080.M.2</b>	Seitlich	4	♿	300 Kg	900	1300	800	1	1330	1580
<b>S.S.AO.090.130.080.M.2</b>								2 x 180°		1600
<b>S.S.AS.100.120.080.M.2</b>	Seitlich	4	♿	300 Kg	1000	1200	800	1	1420	1480
<b>S.S.AO.100.120.080.M.2</b>								2 x 180°		1500
<b>S.S.AA.120.120.080.M.2</b>	Seitlich	5	♿	400 Kg	1200	1200	800	2 x 90°	1660	1480
<b>S.S.AS.100.130.090.M.2</b>	Seitlich	5	♿	400 Kg	1000	1300	900	1	1420	1580
<b>S.S.AO.100.130.090.M.2</b>								2 x 180°		1600
<b>S.S.AS.110.140.090.M.2</b>	Seitlich	5	♿	400 Kg	1100	1400	900	1	1520	1680
<b>S.S.AO.110.140.090.M.2</b>								2 x 180°		1700
<b>S.S.AA.110.140.090.M.2</b>								2 x 90°		1560

Standard Grube **GT**: min. 120 mm

Standard Schachtkopf **KH**: min. 2350 mm



Der Suite Homelift mit **Metallschacht für den Außenbereich** ist auf Anfrage verfügbar.

Für **besondere und maßgeschneiderte Projekte** bitte kontaktieren Sie NOVA Elevators um deren Machbarkeit zu prüfen.



## HYDRAULISCHER ANTRIEB AUTOMATISCHE BEDIENUNG MIT FALTTÜREN

<b>SYSTEM</b>	Bedienung an Haltestelle / in Kabine	Automatische / automatische
	Schachttüren	Manuelle Drehtüren
	Kabinentüren	Automatische Falttüren
<b>KOMFORT</b>	<ul style="list-style-type: none"> <li>Integrierter Handgriff bei den Drehtüren</li> </ul>	Verglaste Drehtüren werden mit einem verborgeneren Handgriff geliefert, d.h. einen ins Türblatt integrierten Griff.
	<ul style="list-style-type: none"> <li>Automatischer Türöffner für Schachtdrehtüren</li> </ul>	Vorrichtung, die das automatische Öffnen und Schließen von Drehtüren an den Haltestellen ermöglicht.
<b>SICHERHEIT</b>	<ul style="list-style-type: none"> <li>Mechanische Sicherheitsverriegelungen auf alle Schachttüren</li> </ul>	Alle Schachttüren werden mit zertifizierten Sicherheitsverriegelungen geliefert, um die Bewegung des Aufzugs bei geöffneten Türen und das Öffnen einer Tür, wenn sich die Kabine nicht auf der entsprechenden Etage befindet, zu verhindern.
	<ul style="list-style-type: none"> <li>Sperreinrichtung für Kabinentüren</li> </ul>	Wenn erforderlich, sind die Kabinentüren mit einer mechanischen Vorrichtung ausgestattet, um innere manuelle Türöffnung zu blockieren, wenn die Kabine sich nicht an der Haltestelle befindet.

### SEITLICHE MECHANIK

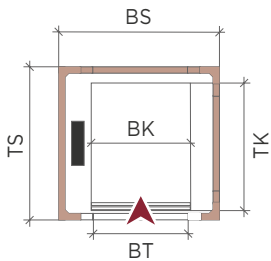

Einseitiger Zugang (1)

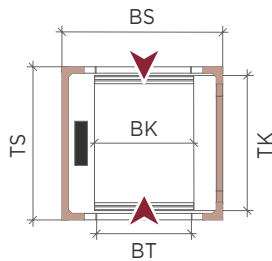

Durchladung (2 x 180°)

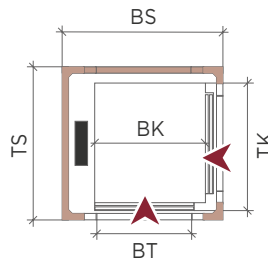

Übereck (2 x 90°)

### HINTERE MECHANIK Auf Anfrage verfügbar

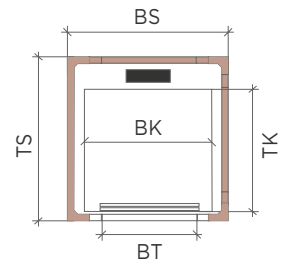

### BELASTUNGEN IN DER GRUBE

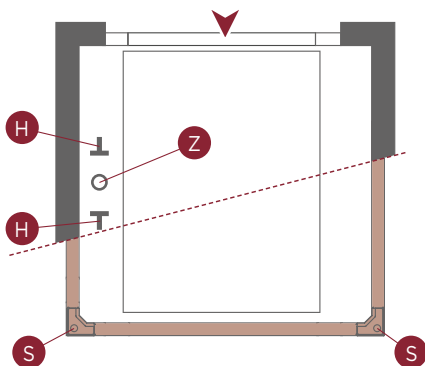
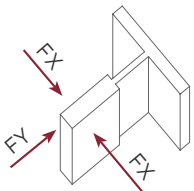

Q (daN)	H (daN)	Z (daN)	FX (daN)	FY (daN)	S (daN)
300	2100	1700	300	100	1000
400	2200	2000	380	120	1000
500	2300	2300	450	150	1000

Die Angaben in der Tabelle sind nur zur Orientierung und beziehen sich auf den außergewöhnlichen Eingriffszustand der Sicherheitsvorrichtungen. Die Belastung "S" muss für jeder der 4 Pfeiler des Metallschachtes betrachtet werden.

### SCHRANK



	L (mm)	H (mm)	P (mm)
Large	850	1500	510
Medium	750	1400	410
Small	600	1400	360

Der Schaltschrank muss im Innenbereich (nicht im Freien) installiert werden, der überprüfbar, gut zugänglich und vor Wasser, Staub und Feuchtigkeit geschützt ist.

## GEMAUERTER SCHACHT

Code	Mechanik	Fähigkeit / Tragkraft			Kabine (mm)				Schacht (mm)	
		Personen	Zugänglich- keit	Tragkraft <b>Q</b>	Breite <b>BK</b>	Tiefe <b>TK</b>	Türöffnungs- breite <b>BT</b>	Anzahl Zugänge	Breite <b>BS</b>	Tiefe <b>TS</b>
<b>S.M.AS.080.080.075.S.2</b>	Seitlich	3	/	300 kg	800	800	750	1	1150	1010
<b>S.M.AO.080.080.075.S.2</b>								2 x 180°		1060
<b>S.M.AS.080.120.075.S.2</b>	Seitlich	4	♿	300 Kg	800	1200	750	1	1150	1410
<b>S.M.AO.080.120.075.S.2</b>								2 x 180°		1460
<b>S.M.AS.090.130.080.S.2</b>	Seitlich	4	♿	300 Kg	900	1300	800	1	1250	1540
<b>S.M.AO.090.130.080.S.2</b>								2 x 180°		1620
<b>S.M.AS.100.120.080.S.2</b>	Seitlich	4	♿	300 Kg	1000	1200	800	1	1350	1440
<b>S.M.AO.100.120.080.S.2</b>								2 x 180°		1520
<b>S.M.AA.120.120.080.S.2</b>	Seitlich	5	♿	400 Kg	1200	1200	800	2 x 90°	1620	1440
<b>S.M.AS.100.130.090.S.2</b>	Seitlich	5	♿	400 Kg	1000	1300	900	1	1350	1540
<b>S.M.AO.100.130.090.S.2</b>								2 x 180°		1620
<b>S.M.AS.110.140.090.S.2</b>	Seitlich	5	♿	400 Kg	1100	1400	900	1	1450	1640
<b>S.M.AO.110.140.090.S.2</b>								2 x 180°		1720
<b>S.M.AA.110.140.090.S.2</b>								2 x 90°	1520	1640

Standard Grube **GT**: min. 120 mm

Standard Schachtkopf **KH**: min. 2350 mm

## METALLSCHACHT FÜR DEN INNENBEREICH

Code	Mechanik	Fähigkeit / Tragkraft			Kabine (mm)				Schacht (mm)	
		Personen	Zugänglich- keit	Tragkraft <b>Q</b>	Breite <b>BK</b>	Tiefe <b>TK</b>	Türöffnungs- breite <b>BT</b>	Anzahl Zugänge	Breite <b>BS</b>	Tiefe <b>TS</b>
<b>S.S.AS.080.080.075.S.2</b>	Seitlich	3	/	300 kg	800	800	750	1	1250	1110
<b>S.S.AO.080.080.075.S.2</b>								2 x 180°		1160
<b>S.S.AS.080.120.075.S.2</b>	Seitlich	4	♿	300 Kg	800	1200	750	1	1250	1510
<b>S.S.AO.080.120.075.S.2</b>								2 x 180°		1560
<b>S.S.AS.090.130.080.S.2</b>	Seitlich	4	♿	300 Kg	900	1300	800	1	1330	1640
<b>S.S.AO.090.130.080.S.2</b>								2 x 180°		1720
<b>S.S.AS.100.120.080.S.2</b>	Seitlich	4	♿	300 Kg	1000	1200	800	1	1430	1540
<b>S.S.AO.100.120.080.S.2</b>								2 x 180°		1620
<b>S.S.AA.120.120.080.S.2</b>	Seitlich	5	♿	400 Kg	1200	1200	800	2 x 90°	1720	1540
<b>S.S.AS.100.130.090.S.2</b>	Seitlich	5	♿	400 Kg	1000	1300	900	1	1430	1640
<b>S.S.AO.100.130.090.S.2</b>								2 x 180°		1720
<b>S.S.AS.110.140.090.S.2</b>	Seitlich	5	♿	400 Kg	1100	1400	900	1	1530	1740
<b>S.S.AO.110.140.090.S.2</b>								2 x 180°		1820
<b>S.S.AA.110.140.090.S.2</b>								2 x 90°	1620	1740

Standard Grube **GT**: min. 120 mm

Standard Schachtkopf **KH**: min. 2350 mm



Der Suite Homelift mit **Metallschacht für den Außenbereich** ist auf Anfrage verfügbar.

Für **besondere und maßgeschneiderte Projekte** bitte kontaktieren Sie NOVA Elevators um deren Machbarkeit zu prüfen.



## HYDRAULISCHER ANTRIEB

### AUTOMATISCHE BEDIENUNG MIT SCHIEBETÜREN

<b>SYSTEM</b>	Bedienung an Haltestelle / in Kabine	Automatische / automatische
	Schachttüren	Automatische Schiebetüren mit 2 seitlichen Flügel (auf Anfrage auch mit 2 zentralen Flügel oder 3 seitlichen Flügel)
	Kabinentüren	Automatische Schiebetüren mit 2 seitlichen Flügel (auf Anfrage auch mit 2 zentralen Flügel oder 3 seitlichen Flügel)

<b>SICHERHEIT</b>	<ul style="list-style-type: none"> <li>Mechanische Sicherheitsverriegelungen auf alle Schachttüren</li> </ul>	Alle Schachttüren werden mit zertifizierten Sicherheitsverriegelungen geliefert, um die Bewegung des Aufzugs bei geöffneten Türen und das Öffnen einer Tür, wenn sich die Kabine nicht auf der entsprechenden Etage befindet, zu verhindern.
	<ul style="list-style-type: none"> <li>Sperreinrichtung für Kabinentüren</li> </ul>	Wenn erforderlich, sind die Kabinentüren mit einer mechanischen Vorrichtung ausgestattet, um innere manuelle Türöffnung zu blockieren, wenn die Kabine sich nicht an der Haltestelle befindet.

#### SEITLICHE MECHANIK

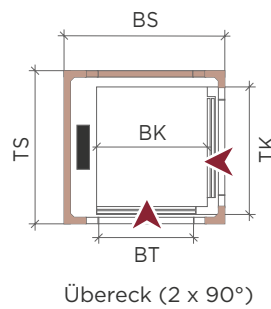
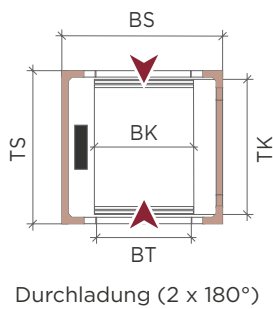
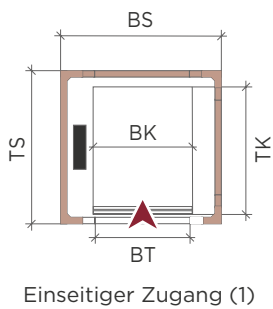

#### HINTERE MECHANIK Auf Anfrage verfügbar

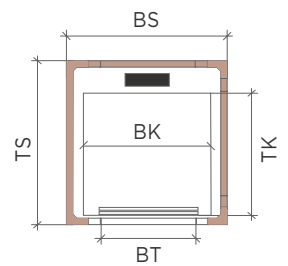

#### BELASTUNGEN IN DER GRUBE

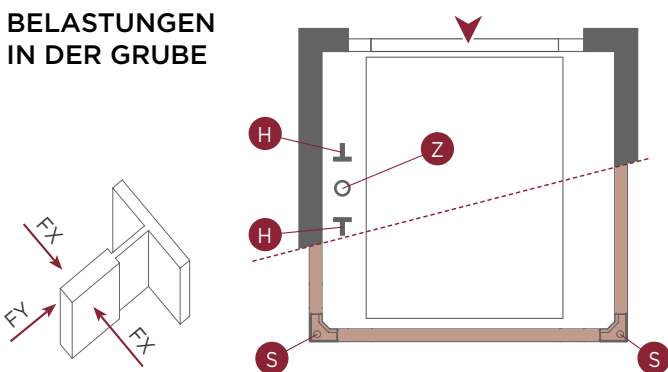

Q (daN)	H (daN)	Z (daN)	FX (daN)	FY (daN)	S (daN)
300	2100	1700	300	100	1000
400	2200	2000	380	120	1000
500	2300	2300	450	150	1000

Die Angaben in der Tabelle sind nur zur Orientierung und beziehen sich auf den außergewöhnlichen Eingriffszustand der Sicherheitsvorrichtungen. Die Belastung "S" muss für jeder der 4 Pfeiler des Metallschachtes betrachtet werden.

#### SCHRANK



	L (mm)	H (mm)	P (mm)
Large	850	1500	510
Medium	750	1400	410
Small	600	1400	360

Der Schaltschrank muss im Innenbereich (nicht im Freien) installiert werden, der überprüfbar, gut zugänglich und vor Wasser, Staub und Feuchtigkeit geschützt ist.

## GEMAUERTER SCHACHT

Code	Mechanik	Fähigkeit / Tragkraft			Kabine (mm)				Schacht (mm)	
		Personen	Zugänglich- keit	Tragkraft <b>Q</b>	Breite <b>BK</b>	Tiefe <b>TK</b>	Türöffnungs- breite <b>BT</b>	Anzahl Zugänge	Breite <b>BS</b>	Tiefe <b>TS</b>
<b>S.M.AS.080.080.070.A.2</b>	Laterale	3	/	300 kg	800	800	700	1	1260	1100
<b>S.M.AO.080.085.070.A.2</b>						850		2 x 180°		1290
<b>S.M.AS.090.130.080.A.2</b>	Laterale	4	♿	300 Kg	900	1300	800	1	1410	1600
<b>S.M.AO.090.130.080.A.2</b>								2 x 180°		1740
<b>S.M.AS.100.120.080.A.2</b>	Laterale	4	♿♿	300 Kg	1000	1200	800	1	1410	1500
<b>S.M.AO.100.120.080.A.2</b>								2 x 180°		1640
<b>S.M.AA.120.120.080.A.2</b>	Laterale	5	♿♿♿	400 Kg	1200	1200	800	2 x 90°	1680	1530
<b>S.M.AS.100.130.090.A.2</b>	Laterale	5	♿♿♿	400 Kg	1000	1300	900	1	1570	1600
<b>S.M.AO.100.130.090.A.2</b>								2 x 180°		1740
<b>S.M.AS.110.140.090.A.2</b>	Laterale	5	♿♿♿	400 Kg	1100	1400	900	1	1570	1700
<b>S.M.AO.110.140.090.A.2</b>								2 x 180°		1840
<b>S.M.AA.110.140.090.A.2</b>								2 x 90°	1730	1730

Standard Grube **GT**: min. 120 mm

Standard Schachtkopf **KH**: min. 2600 mm

## METALLSCHACHT FÜR DEN INNENBEREICH

Code	Mechanik	Fähigkeit / Tragkraft			Kabine (mm)				Schacht (mm)	
		Personen	Zugänglich- keit	Tragkraft <b>Q</b>	Breite <b>BK</b>	Tiefe <b>TK</b>	Türöffnungs- breite <b>BT</b>	Anzahl Zugänge	Breite <b>BS</b>	Tiefe <b>TS</b>
<b>S.S.AS.080.080.070.A.2</b>	Laterale	3	/	300 kg	800	800	700	1	1370	1180
<b>S.S.AO.080.085.070.A.2</b>						850		2 x 180°		1370
<b>S.S.AS.090.130.080.A.2</b>	Laterale	4	♿	300 Kg	900	1300	800	1	1550	1680
<b>S.S.AO.090.130.080.A.2</b>								2 x 180°		1820
<b>S.S.AS.100.120.080.A.2</b>	Laterale	4	♿♿	300 Kg	1000	1200	800	1	1550	1580
<b>S.S.AO.100.120.080.A.2</b>								2 x 180°		1720
<b>S.S.AA.120.120.080.A.2</b>	Laterale	5	♿♿♿	400 Kg	1200	1200	800	2 x 90°	1760	1630
<b>S.S.AS.100.130.090.A.2</b>	Laterale	5	♿♿♿	400 Kg	1000	1300	900	1	1700	1680
<b>S.S.AO.100.130.090.A.2</b>								2 x 180°		1820
<b>S.S.AS.110.140.090.A.2</b>	Laterale	5	♿♿♿	400 Kg	1100	1400	900	1	1700	1780
<b>S.S.AO.110.140.090.A.2</b>								2 x 180°		1920
<b>S.S.AA.110.140.090.A.2</b>								2 x 90°	1830	1860

Standard Grube **GT**: min. 150 mm

Standard Schachtkopf **KH**: min. 2600 mm



Der Suite Homelift mit **Metallschacht für den Außenbereich** ist auf Anfrage verfügbar.

Für **besondere und maßgeschneiderte Projekte** bitte kontaktieren Sie NOVA Elevators um deren Machbarkeit zu prüfen.

## SEIL-ANTRIEB

### ALLGEMEINE TECHNISCHE MERKMALE

#### EIGENSCHAFTEN

Einhaltung gesetzlicher Vorschriften	Maschinenrichtlinie 2006/42/CE
Tragkraft	300 kg / 400 kg
Geschwindigkeit	0,15 m/s (0,30 m/s extra-EU)
Maximale Förderhöhe	20 Meter
Maximale Haltestellenanzahl	8 Haltestellen (zusätzliche Haltestellen auf Anfrage)
Türenhöhe	2000 mm (verschiedene Höhen auf Anfrage)
Zugang	Einseitig, Durchladung, Übereck
Kabinenhöhe	2000 mm (verschiedene Höhen auf Anfrage)
Speisung	230 V einphasig, 50/60 Hz
Motorleistung	0,75 kW
Antrieb	Hochleistung Gearless Motor mit VVFF
Schalttafel	Im Schaltschrank (Standardeinstellung: neben dem Schacht auf der höchsten Etage)
Schacht	Gemauert oder mit Metallschachtgerüst

#### INFORMATIONEN

<input checked="" type="checkbox"/> Akustische Überlastungsanzeige	Akustische Anzeige bei Überlastung der Kabine.
<input checked="" type="checkbox"/> LCD Display in der Kabine	LCD Display für Anzeige (Richtung, Position, Alarm, Überlastung, usw...) in der Kabine.
<input type="checkbox"/> LCD Display an der Haltestelle	LCD Display für Anzeige (Richtung, Position, Alarm, Überlastung, usw...) an den Haltestellen.

#### KOMFORT

<input checked="" type="checkbox"/> Stromversorgung und Motorsteuerung mit VVFF	Dieses Gerät ermöglicht Komfort bei der Abfahrt und Ankunft der Kabine, so dass die Fahrgäste keine Geschwindigkeitsschwankungen wahrnehmen.
<input checked="" type="checkbox"/> Kabinenbeleuchtung	Die Kabine wird mit einer LED-Beleuchtung geliefert, die eine 2- bis 4-fach höhere Beleuchtung als die vom Vorschrift vorgeschriebenen Mindestanforderungen garantiert.
<input checked="" type="checkbox"/> Geräuschlosigkeit	Der elektrische Seiltrieb ist geräuschlos, und erzeugt weniger Lärm als hydraulischen Anlagen oder Anlagen mit Getriebemotor.
<input checked="" type="checkbox"/> Maschinenraumlos-Anlage	Das Antriebssystem ist im Schacht installiert und nimmt keinen Platz außerhalb oder in den allgemeinen Ambiente ein.

#### KONTROLLE

<input type="checkbox"/> Vorrichtung zum Freischalten des Bedientableaus an Haltestellen	Möglichkeit, den Ruf von einer Etage aus mit einem mechanischen oder elektrischen Schlüssel zu aktivieren.
<input type="checkbox"/> Vorrichtung zum Freischalten des Bedientableaus in der Kabine	Möglichkeit, einer oder mehrerer Bedientableau-Tasten über einen mechanischen oder elektronischen Schlüssel zu aktivieren.



## ENERGIEEFFIZIENZ

- |                     |  |
|---------------------|--|
| ■ Energieeinsparung | Die Anlagen werden geplant, um die Motorleistung zu reduzieren und Energie zu sparen.  |
| ■ Standby-Modus     | Die Anlage ist mit einer Vorrichtung zum automatischen Ausschalten der Kabinenbeleuchtung ausgestattet, um den Verbrauch auf den niedrigsten Wert zu senken. |
| ■ Ölfrei            | Die Abwesenheit von Öl verringert die Umweltauswirkungen des Aufzugs im Vergleich zu den hydraulischen Anlagen.  |

## SICHERHEIT

- |   |  |
|---|--|
| ■ Notbetrieb bei Spannungsausfall                       | Die Anlage wird mit Batterien für die automatische Rückfahrt der Kabine zur Haupthaltestelle bei Spannungsausfall versorgt.  |
| ■ Geschwindigkeitspfleger                               | Die Anlage wird mit einer Sicherheitsvorrichtung geliefert, die bergab die übermäßige Geschwindigkeit signalisiert.  |
| ■ Sicherheitsvorrichtung gegen Kabinenabsturz           | Die Anlage wird mit einer zertifizierten Fangvorrichtung geliefert, die den Absturz verhindert (Aktivierung der Geschwindigkeitspfleger).  |
| ■ Keine Kabinenbewegung mit geöffneten Türen            | Die Anlage ist so ausgelegt, dass sie eine perfekte Stoppgenauigkeit an der Haltestelle gewährleistet, die auch während der Be- und Entladenvorgänge beibehalten wird, ohne dass die Nivelierungsfunktion erforderlich sei. Dadurch werden gefährliche unkontrollierte Bewegungen bei geöffneten Türen verhindert. |
| ■ Doppelte mechanische Sicherheitsbremse                | Der Motor wird mit einer zertifizierten doppelten mechanischen Sicherheitsbremse geliefert, um die Kabine im Notfall zu blockieren (z.B. übermäßige Geschwindigkeit der Kabine). Jede einzelne Bremse kann die Kabine anhalten und es bei voller Last stillhalten.   |
| ■ Sicherheitsstromkreis                                 | Alle elektrischen Sicherheitskontakte sind direkt in einem separaten, vorrangigen und immer kontrollierten Stromkreis verbunden.   |
| ■ Hochwiderstandsfähige Tragseile                       | Die in den Anlagen verwendeten Litzenseile bestehen vollständig aus Stahl mit hoher Bruchlast und entsprechen der Norm EN12385-5.  |
| ■ Notbeleuchtung in Kabine                              | Bei Spannungsausfall wird die Kabine automatisch beleuchtet.   |
| ■ Alarmglocke   | Eine Taste in der Kabine aktiviert eine Alarmglocke, die auch während eines Stromausfalls funktioniert, um im Notfall die Rettungsdienst zu rufen.   |
| <input type="checkbox"/> Telefon in Kabine              | In der Kabine montierter Telefonhörer, der an das Festnetztelefon angeschlossen werden kann (Leitung bauseitig).   |
| <input type="checkbox"/> Telefonisches Alarmmeldesystem | Wenn das Alarmsystem aufgrund des Anlageorts unwirksam ist (unbewachtes Gebäude), ist es möglich eine zusätzliche telefonische Vorrichtung anzuschließen, die mit einem Rettungsdienst direkt verbunden ist (Leitung bauseitig).   |



Die Tragkraft kann ist Kabinenausstattung und -gewicht abhängig.



Für **besondere und maßgeschneiderte Projekte** bitte kontaktieren Sie NOVA Elevators um deren Machbarkeit zu prüfen.

## SEIL-FREQUENZGEREGELTER ANTRIEB TOTMANNSTEUERUNG

<b>SYSTEM</b>	Bedienung an Haltestelle / in Kabine	Automatische / Totmannsteuerung
	Schachttüren	Manuelle Drehtüren
	Kabinentüren	Keine
<b>KOMFORT</b>	<ul style="list-style-type: none"> <li>Integrierter Handgriff bei den Drehtüren</li> </ul>	Verglaste Drehtüren werden mit einem verborgeneren Handgriff geliefert, d.h. einen ins Türblatt integrierten Griff.
	<ul style="list-style-type: none"> <li>Automatischer Türöffner für Schachtdrehtüren</li> </ul>	Vorrichtung, die das automatische Öffnen und Schließen von Drehtüren an den Haltestellen ermöglicht.
<b>SICHERHEIT</b>	<ul style="list-style-type: none"> <li>Mechanische Sicherheitsverriegelungen auf alle Schachttüren</li> </ul>	Alle Schachttüren werden mit zertifizierten Sicherheitsverriegelungen geliefert, um die Bewegung des Aufzugs bei geöffneten Türen und das Öffnen einer Tür, wenn sich die Kabine nicht auf der entsprechenden Etage befindet, zu verhindern.
	<ul style="list-style-type: none"> <li>Infrarot-Lichtvorhang</li> </ul>	Fotozellen-Lichtvorhang in voller Türhöhe zum Schutz der Türöffnung, um das Funktionieren des Aufzugs bei Hindernissen zu blockieren. Funktionskontrolle vor jeder Bewegung.
	<ul style="list-style-type: none"> <li>Nothalt in Kabine</li> </ul>	Rote pilzförmige Drucktaste für Nothalt in Kabine.

### SEITLICHE MECHANIK

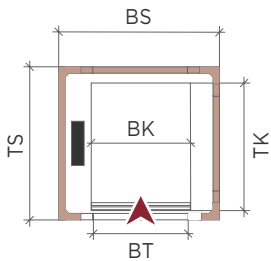

Einseitiger Zugang (1)

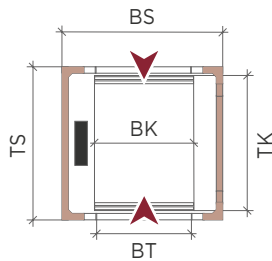

Durchladung (2 x 180°)

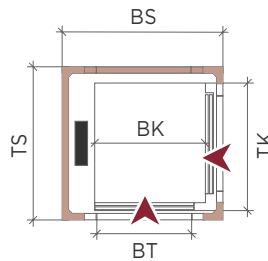

Übereck (2 x 90°)

### HINTERE MECHANIK Auf Anfrage verfügbar

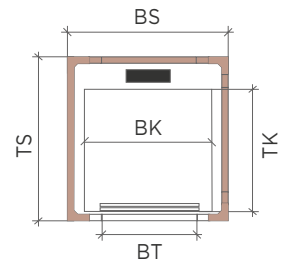

### BELASTUNGEN IN DER GRUBE

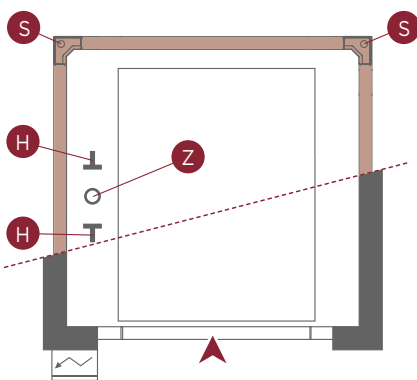
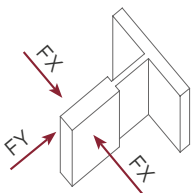

Q (daN)	H (daN)	Z (daN)	FX (daN)	FY (daN)	S (daN)
300	2100	2600	300	100	1000
400	2200	2800	380	120	1000

! Die Angaben in der Tabelle sind nur zur Orientierung und beziehen sich auf den außergewöhnlichen Eingriffszustand der Sicherheitsvorrichtungen. Die Belastung "S" muss für jeder der 4 Pfeiler des Metallschachtes betrachtet werden.

### SCHRANK



	L (mm)	H (mm)	P (mm)
Standard	250	2100	120

! Der Schaltschrank muss im Innenbereich (nicht im Freien) installiert werden, der überprüfbar, gut zugänglich und vor Wasser, Staub und Feuchtigkeit geschützt ist.

## GEMAUERTER SCHACHT

Code	Mechanik	Fähigkeit / Tragkraft			Kabine (mm)				Schacht (mm)	
		Personen	Zugänglich- keit	Tragkraft <b>Q</b>	Breite <b>BK</b>	Tiefe <b>TK</b>	Türöffnungs- breite <b>BT</b>	Anzahl Zugänge	Breite <b>BS</b>	Tiefe <b>TS</b>
<b>EG.M.AS.080.100.075.M.2</b>	Seitlich	4	/	300 kg	800	1000	750	1	1210	1180
<b>EG.M.AO.080.100.075.M.2</b>								2 x 180°		1200
<b>EG.M.AS.080.120.080.M.2</b>	Seitlich	4	♿	300 Kg	800	1200	800	1	1230	1350
<b>EG.M.AO.080.120.080.M.2</b>								2 x 180°		1340
<b>EG.M.AS.090.130.080.M.2</b>	Seitlich	4	♿	300 Kg	900	1300	800	1	1310	1480
<b>EG.M.AO.090.130.080.M.2</b>								2 x 180°		1500
<b>EG.M.AS.100.120.080.M.2</b>	Seitlich	4	♿	300 Kg	1000	1200	800	1	1400	1380
<b>EG.M.AO.100.120.080.M.2</b>								2 x 180°		1400
<b>EG.M.AA.120.120.080.M.2</b>	Seitlich	5	♿	400 Kg	1200	1200	800	2 x 90°	1640	1380
<b>EG.M.AS.100.130.090.M.2</b>	Seitlich	5	♿	400 Kg	1000	1300	900	1	1400	1480
<b>EG.M.AO.100.130.090.M.2</b>								2 x 180°		1500
<b>EG.M.AS.110.140.090.M.2</b>	Seitlich	5	♿	400 Kg	1100	1400	900	1	1500	1580
<b>EG.M.AO.110.140.090.M.2</b>								2 x 180°		1600
<b>EG.M.AA.110.140.090.M.2</b>								2 x 90°		1540

Standard Grube **GT**: 200 mm

Standard Schachtkopf **KH**: 2500 mm

## METALLSCHACHT FÜR DEN INNENBEREICH

Code	Mechanik	Fähigkeit / Tragkraft			Kabine (mm)				Schacht (mm)	
		Personen	Zugänglich- keit	Tragkraft <b>Q</b>	Breite <b>BK</b>	Tiefe <b>TK</b>	Türöffnungs- breite <b>BT</b>	Anzahl Zugänge	Breite <b>BS</b>	Tiefe <b>TS</b>
<b>EG.S.AS.080.100.075.M.2</b>	Seitlich	4	/	300 kg	800	1000	750	1	1330	1280
<b>EG.S.AO.080.100.075.M.2</b>								2 x 180°		1300
<b>EG.S.AS.080.120.080.M.2</b>	Seitlich	4	♿	300 Kg	800	1200	800	1	1350	1450
<b>EG.S.AO.080.120.080.M.2</b>								2 x 180°		1440
<b>EG.S.AS.090.130.080.M.2</b>	Seitlich	4	♿	300 Kg	900	1300	800	1	1410	1580
<b>EG.S.AO.090.130.080.M.2</b>								2 x 180°		1600
<b>EG.S.AS.100.120.080.M.2</b>	Seitlich	4	♿	300 Kg	1000	1200	800	1	1500	1480
<b>EG.S.AO.100.120.080.M.2</b>								2 x 180°		1500
<b>EG.S.AA.120.120.080.M.2</b>	Seitlich	5	♿	400 Kg	1200	1200	800	2 x 90°	1740	1480
<b>EG.S.AS.100.130.090.M.2</b>	Seitlich	5	♿	400 Kg	1000	1300	900	1	1500	1580
<b>EG.S.AO.100.130.090.M.2</b>								2 x 180°		1600
<b>EG.S.AS.110.140.090.M.2</b>	Seitlich	5	♿	400 Kg	1100	1400	900	1	1600	1680
<b>EG.S.AO.110.140.090.M.2</b>								2 x 180°		1700
<b>EG.S.AA.110.140.090.M.2</b>								2 x 90°		1640

Standard Grube **GT**: min. 200 mm

Standard Schachtkopf **KH**: min. 2500 mm



Der Suite Homelift mit **Metallschacht für den Außenbereich** ist auf Anfrage verfügbar.

Für **besondere und maßgeschneiderte Projekte** bitte kontaktieren Sie NOVA Elevators um deren Machbarkeit zu prüfen.

## SEIL-FREQUENZGEREGELTER ANTRIEB AUTOMATISCHE BEDIENUNG MIT FALTTÜREN

<b>SYSTEM</b>	Bedienung an Haltestelle / in Kabine	Automatische / automatische
	Schachttüren	Manuelle Drehtüren
	Kabinentüren	Automatische Falttüren
<b>KOMFORT</b>	<input checked="" type="checkbox"/> Integrierter Handgriff bei den Drehtüren <input type="checkbox"/> Automatischer Türöffner für Schachtdrehtüren	Verglaste Drehtüren werden mit einem verborgeneren Handgriff geliefert, d.h. einen ins Türblatt integrierten Griff.  Vorrichtung, die das automatische Öffnen und Schließen von Drehtüren an den Haltestellen ermöglicht.
	<input checked="" type="checkbox"/> Mechanische Sicherheitsverriegelungen auf alle Schachttüren  <input checked="" type="checkbox"/> Sperreinrichtung für Kabinentüren	Alle Schachttüren werden mit zertifizierten Sicherheitsverriegelungen geliefert, um die Bewegung des Aufzugs bei geöffneten Türen und das Öffnen einer Tür, wenn sich die Kabine nicht auf der entsprechenden Etage befindet, zu verhindern.  Wenn erforderlich, sind die Kabinentüren mit einer mechanischen Vorrichtung ausgestattet, um innere manuelle Türöffnung zu blockieren, wenn die Kabine sich nicht an der Haltestelle befindet.

### SEITLICHE MECHANIK

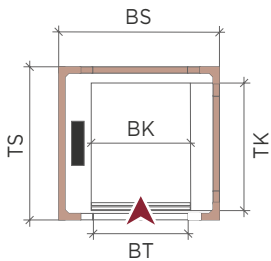

Einseitiger Zugang (1)

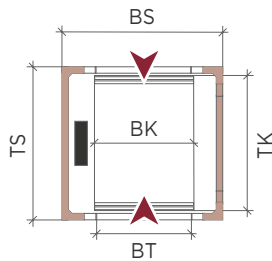

Durchladung (2 x 180°)

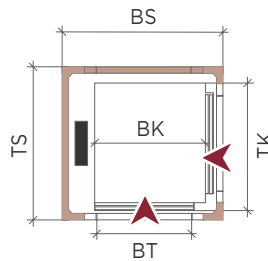

Übereck (2 x 90°)

### HINTERE MECHANIK Auf Anfrage verfügbar

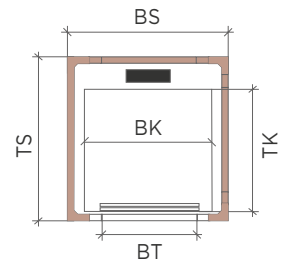

### BELASTUNGEN IN DER GRUBE

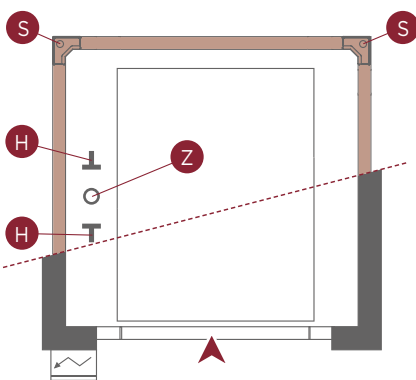
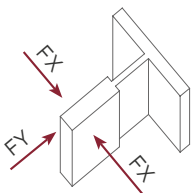

Q (daN)	H (daN)	Z (daN)	FX (daN)	FY (daN)	S (daN)
300	2100	2600	300	100	1000
400	2200	2800	380	120	1000

! Die Angaben in der Tabelle sind nur zur Orientierung und beziehen sich auf den außergewöhnlichen Eingriffszustand der Sicherheitsvorrichtungen. Die Belastung "S" muss für jeder der 4 Pfeiler des Metallschachtes betrachtet werden.

### SCHRANK



	L (mm)	H (mm)	P (mm)
Standard	250	2100	120

! Der Schaltschrank muss im Innenbereich (nicht im Freien) installiert werden, der überprüfbar, gut zugänglich und vor Wasser, Staub und Feuchtigkeit geschützt ist.

## GEMAUERTER SCHACHT

Code	Mechanik	Fähigkeit / Tragkraft			Kabine (mm)				Schacht (mm)	
		Personen	Zugänglich- keit	Tragkraft <b>Q</b>	Breite <b>BK</b>	Tiefe <b>TK</b>	Türöffnungs- breite <b>BT</b>	Anzahl Zugänge	Breite <b>BS</b>	Tiefe <b>TS</b>
<b>EG.M.AS.080.100.075.S.2</b>	Seitlich	4	/	300 kg	800	1000	750	1	1210	1210
<b>EG.M.AO.080.100.075.S.2</b>								2 x 180°		1260
<b>EG.M.AS.080.120.075.S.2</b>	Seitlich	4	♿	300 Kg	800	1200	750	1	1210	1410
<b>EG.M.AO.080.120.075.S.2</b>								2 x 180°		1460
<b>EG.M.AS.090.130.080.S.2</b>	Seitlich	4	♿	300 Kg	900	1300	800	1	1310	1540
<b>EG.M.AO.090.130.080.S.2</b>								2 x 180°		1620
<b>EG.M.AS.100.120.080.S.2</b>	Seitlich	4	♿	300 Kg	1000	1200	800	1	1420	1440
<b>EG.M.AO.100.120.080.S.2</b>								2 x 180°		1520
<b>EG.M.AA.120.120.080.S.2</b>	Seitlich	5	♿	400 Kg	1200	1200	800	2 x 90°	1700	1440
<b>EG.M.AS.100.130.090.S.2</b>	Seitlich	5	♿	400 Kg	1000	1300	900	1	1420	1540
<b>EG.M.AO.100.130.090.S.2</b>								2 x 180°		1620
<b>EG.M.AS.110.140.090.S.2</b>	Seitlich	5	♿	400 Kg	1100	1400	900	1	1520	1640
<b>EG.M.AO.110.140.090.S.2</b>								2 x 180°		1720
<b>EG.M.AA.110.140.090.S.2</b>								2 x 90°	1570	1640

Standard Grube **GT**: min. 200 mm

Standard Schachtkopf **KH**: min. 2500 mm

## METALLSCHACHT FÜR DEN INNENBEREICH

Code	Mechanik	Fähigkeit / Tragkraft			Kabine (mm)				Schacht (mm)	
		Personen	Zugänglich- keit	Tragkraft <b>Q</b>	Breite <b>BK</b>	Tiefe <b>TK</b>	Türöffnungs- breite <b>BT</b>	Anzahl Zugänge	Breite <b>BS</b>	Tiefe <b>TS</b>
<b>EG.S.AS.080.100.075.S.2</b>	Seitlich	4	/	300 kg	800	1000	750	1	1330	1310
<b>EG.S.AO.080.100.075.S.2</b>								2 x 180°		1360
<b>EG.S.AS.080.120.075.S.2</b>	Seitlich	4	♿	300 Kg	800	1200	750	1	1330	1510
<b>EG.S.AO.080.120.075.S.2</b>								2 x 180°		1560
<b>EG.S.AS.090.130.080.S.2</b>	Seitlich	4	♿	300 Kg	900	1300	800	1	1430	1640
<b>EG.S.AO.090.130.080.S.2</b>								2 x 180°		1720
<b>EG.S.AS.100.120.080.S.2</b>	Seitlich	4	♿	300 Kg	1000	1200	800	1	1530	1540
<b>EG.S.AO.100.120.080.S.2</b>								2 x 180°		1620
<b>EG.S.AA.120.120.080.S.2</b>	Seitlich	5	♿	400 Kg	1200	1200	800	2 x 90°	1790	1540
<b>EG.S.AS.100.130.090.S.2</b>	Seitlich	5	♿	400 Kg	1000	1300	900	1	1530	1640
<b>EG.S.AO.100.130.090.S.2</b>								2 x 180°		1720
<b>EG.S.AS.110.140.090.S.2</b>	Seitlich	5	♿	400 Kg	1100	1400	900	1	1630	1740
<b>EG.S.AO.110.140.090.S.2</b>								2 x 180°		1820
<b>EG.S.AA.110.140.090.S.2</b>								2 x 90°	1690	1740

Standard Grube **GT**: min. 200 mm

Standard Schachtkopf **KH**: min. 2500 mm



Der Suite Homelift mit **Metallschacht für den Außenbereich** ist auf Anfrage verfügbar.

Für **besondere und maßgeschneiderte Projekte** bitte kontaktieren Sie NOVA Elevators um deren Machbarkeit zu prüfen.

# SEIL-FREQUENZGEREGELTER ANTRIEB

## AUTOMATISCHE BEDIENUNG MIT SCHIEBETÜREN

<b>SYSTEM</b>	Bedienung an Haltestelle / in Kabine	Automatische / automatische
	Schachttüren	Automatische Schiebetüren mit 2 seitlichen Flügel (auf Anfrage auch mit 2 zentralen Flügel oder 3 seitlichen Flügel)
	Kabinentüren	Automatische Schiebetüren mit 2 seitlichen Flügel (auf Anfrage auch mit 2 zentralen Flügel oder 3 seitlichen Flügel)

<b>SICHERHEIT</b>	<ul style="list-style-type: none"> <li>Mechanische Sicherheitsverriegelungen auf alle Schachttüren</li> </ul>	Alle Schachttüren werden mit zertifizierten Sicherheitsverriegelungen geliefert, um die Bewegung des Aufzugs bei geöffneten Türen und das Öffnen einer Tür, wenn sich die Kabine nicht auf der entsprechenden Etage befindet, zu verhindern.
	<ul style="list-style-type: none"> <li>Sperreinrichtung für Kabinentüren</li> </ul>	Wenn erforderlich, sind die Kabinentüren mit einer mechanischen Vorrichtung ausgestattet, um innere manuelle Türöffnung zu blockieren, wenn die Kabine sich nicht an der Haltestelle befindet.

### SEITLICHE MECHANIK

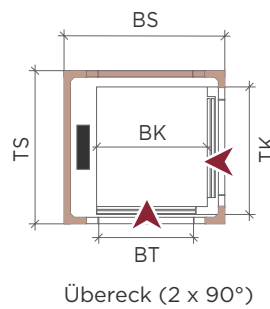
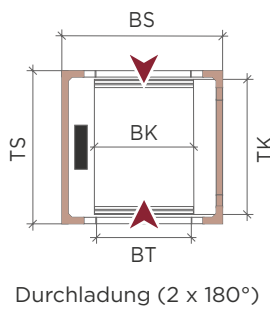
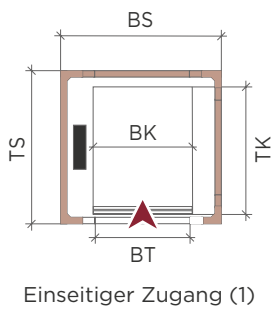

### HINTERE MECHANIK Auf Anfrage verfügbar

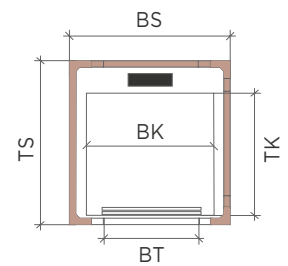

### BELASTUNGEN IN GRUBE

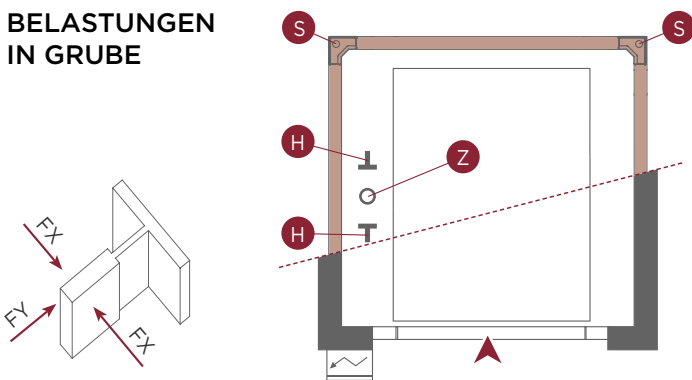

Q (daN)	H (daN)	Z (daN)	FX (daN)	FY (daN)	S (daN)
300	2100	2600	300	100	1000
400	2200	2800	380	120	1000

Die Angaben in der Tabelle sind nur zur Orientierung und beziehen sich auf den außergewöhnlichen Eingriffszustand der Sicherheitsvorrichtungen. Die Belastung "S" muss für jeder der 4 Pfeiler des Metallschachtes betrachtet werden.

### SCHRANK



	L (mm)	H (mm)	P (mm)
Standard	250	2100	120

Der Schaltschrank muss im Innenbereich (nicht im Freien) installiert werden, der überprüfbar, gut zugänglich und vor Wasser, Staub und Feuchtigkeit geschützt ist.

## GEMAUERTER SCHACHT

Code	Mechanik	Fähigkeit / Tragkraft			Kabine (mm)				Schacht (mm)	
		Personen	Zugänglich- keit	Tragkraft <b>Q</b>	Breite <b>BK</b>	Tiefe <b>TK</b>	Türöffnungs- breite <b>BT</b>	Anzahl Zugänge	Breite <b>BS</b>	Tiefe <b>TS</b>
<b>EG.M.AS.080.100.070.A.2</b>	Seitlich	4	/	300 kg	800	1000	700	1	1250	1300
<b>EG.M.AS.090.130.080.A.2</b>	Seitlich	4	♿	300 Kg	900	1300	800	1	1420	1600
<b>EG.M.AO.090.130.080.A.2</b>								2 x 180°		1740
<b>EG.M.AS.100.120.080.A.2</b>	Seitlich	4	♿	300 Kg	1000	1200	800	1	1420	1500
<b>EG.M.AO.100.120.080.A.2</b>								2 x 180°		1640
<b>EG.M.AA.120.120.080.A.2</b>	Seitlich	5	♿	400 Kg	1200	1200	800	2 x 90°	1740	1530
<b>EG.M.AS.100.130.090.A.2</b>	Seitlich	5	♿	400 Kg	1000	1300	900	1	1560	1600
<b>EG.M.AO.100.130.090.A.2</b>								2 x 180°		1740
<b>EG.M.AS.110.140.090.A.2</b>	Seitlich	5	♿	400 Kg	1100	1400	900	1	1560	1700
<b>EG.M.AO.110.140.090.A.2</b>								2 x 180°		1840
<b>EG.M.AA.110.140.090.A.2</b>								2 x 90°		1730

Standard Grube **GT**: min. 200 mm

Standard Schachtkopf **KH**: min. 2600 mm

## METALLSCHACHT FÜR DEN INNENBEREICH

Code	Mechanik	Fähigkeit / Tragkraft			Kabine (mm)				Schacht (mm)	
		Personen	Zugänglich- keit	Tragkraft <b>Q</b>	Breite <b>BK</b>	Tiefe <b>TK</b>	Türöffnungs- breite <b>BT</b>	Anzahl Zugänge	Breite <b>BS</b>	Tiefe <b>TS</b>
<b>EG.S.AS.080.100.070.A.2</b>	Seitlich	4	/	300 kg	800	1000	700	1	1370	1390
<b>EG.S.AS.090.130.080.A.2</b>	Seitlich	4	♿	300 Kg	900	1300	800	1	1540	1680
<b>EG.S.AO.090.130.080.A.2</b>								2 x 180°		1820
<b>EG.S.AS.100.120.080.A.2</b>	Seitlich	4	♿	300 Kg	1000	1200	800	1	1540	1580
<b>EG.S.AO.100.120.080.A.2</b>								2 x 180°		1720
<b>EG.S.AA.120.120.080.A.2</b>	Seitlich	5	♿	400 Kg	1200	1200	800	2 x 90°	1840	1630
<b>EG.S.AS.100.130.090.A.2</b>	Seitlich	5	♿	400 Kg	1000	1300	900	1	1700	1680
<b>EG.S.AO.100.130.090.A.2</b>								2 x 180°		1820
<b>EG.S.AS.110.140.090.A.2</b>	Seitlich	5	♿	400 Kg	1100	1400	900	1	1700	1780
<b>EG.S.AO.110.140.090.A.2</b>								2 x 180°		1920
<b>EG.S.AA.110.140.090.A.2</b>								2 x 90°		1830

Standard Grube **GT**: min. 200 mm

Standard Schachtkopf **KH**: min. 2600 mm



Der Suite Homelift mit **Metallschacht für den Außenbereich** ist auf Anfrage verfügbar.

Für **besondere und maßgeschneiderte Projekte** bitte kontaktieren Sie NOVA Elevators um deren Machbarkeit zu prüfen.



## HYDRAULISCHER ANTRIEB TOTMANNSTEUERUNG

SYSTEM	Bedienung an Haltestelle / in Kabine	Automatische / Totmannsteuerung
	Schachttüren	Manuelle Drehtüren
	Kabinentüren	Keine
KOMFORT	<input checked="" type="checkbox"/> Integrierter Handgriff bei den Drehtüren	Verglaste Drehtüren werden mit einem verborgeneren Handgriff geliefert, d.h. einen ins Türblatt integrierten Griff.
	<input type="checkbox"/> Automatischer Türöffner für Schachtdrehtüren	Vorrichtung, die das automatische Öffnen und Schließen von Drehtüren an den Haltestellen ermöglicht.
SICHERHEIT	<input checked="" type="checkbox"/> Elektrische Sicherheitsverriegelungen auf alle Schachttüren	Alle Schachttüren werden mit zertifizierten Sicherheitsverriegelungen geliefert, um die Bewegung des Aufzugs bei geöffneten Türen und das Öffnen einer Tür, wenn sich die Kabine nicht auf der entsprechenden Etage befindet, zu verhindern.
	<input checked="" type="checkbox"/> Infrarot-Lichtvorhang	Fotozellen-Lichtvorhang in voller Türhöhe zum Schutz der Türöffnung, um das Funktionieren des Aufzugs bei Hindernissen zu blockieren. Funktionskontrolle vor jeder Bewegung.
	<input checked="" type="checkbox"/> Nothalt in Kabine	Rote pilzförmige Drucktaste für Nothalt in Kabine.



## AUTOMATISCHE BEDIENUNG MIT FALTTÜREN

SYSTEM	Bedienung an Haltestelle / in Kabine	Automatische / automatische
	Schachttüren	Manuelle Drehtüren
	Kabinentüren	Automatische Falttüren
KOMFORT	<input checked="" type="checkbox"/> Integrierter Handgriff bei den Drehtüren	Verglaste Drehtüren werden mit einem verborgeneren Handgriff geliefert, d.h. einen ins Türblatt integrierten Griff.
	<input type="checkbox"/> Automatischer Türöffner für Schachtdrehtüren	Vorrichtung, die das automatische Öffnen und Schließen von Drehtüren an den Haltestellen ermöglicht.
SICHERHEIT	<input checked="" type="checkbox"/> Elektrische Sicherheitsverriegelungen auf alle Schachttüren	Alle Schachttüren werden mit zertifizierten Sicherheitsverriegelungen geliefert, um die Bewegung des Aufzugs bei geöffneten Türen und das Öffnen einer Tür, wenn sich die Kabine nicht auf der entsprechenden Etage befindet, zu verhindern.
	<input checked="" type="checkbox"/> Sperreinrichtung für Kabinentüren	Wenn erforderlich, sind die Kabinentüren mit einer mechanischen Vorrichtung ausgestattet, um innere manuelle Türöffnung zu blockieren, wenn die Kabine sich nicht an der Haltestelle befindet.

Technische Anforderungen für Compact Suite:

- Installation im Innenbereich.
- Kabine mit **Panoramaseitenwänden** mit Voll- oder Halbwandverglasung.
- Bedientableau auf der Rückwand positioniert.
- Metallschacht mit Drehtüren **außerhalb der Stützen**.
- Drehtüren sind mit **elektrischen Sicherheitsverriegelungen** ausgestattet.
- Kabinen mit Tiefe über 1000 mm werden mit einer dritten Schiene geliefert.



## METALLSCHACHT FÜR DEN INNENBEREICH - TOTMANNSTEUERUNG

Code	Mechanik	Fähigkeit / Tragkraft			Kabine (mm)				Schacht (mm)	
		Personen	Zugänglich-keit	Tragkraft <b>Q</b>	Breite <b>BK</b>	Tiefe <b>TK</b>	Türöffnungs-breite <b>BT</b>	Anzahl Zugänge	Breite <b>BS</b>	Tiefe <b>TS</b>
<b>CS.S.AS.050.055.050.M</b>	Hintere	1	/	300 kg	500	550	500	1	700	900
<b>CS.S.AS.050.100.050.M</b>	Hintere	2	/	300 kg	500	1000	500	1	700	1350
<b>CS.S.AS.050.120.050.M</b>	Hintere	3	/	300 kg	500	1200	500	1	700	1550
<b>CS.S.AS.055.055.055.M</b>	Hintere	1	/	300 kg	550	550	550	1	750	900
<b>CS.S.AS.055.100.055.M</b>	Hintere	2	/	300 kg	550	1000	550	1	750	1350
<b>CS.S.AS.055.120.055.M</b>	Hintere	3	/	300 kg	550	1200	550	1	750	1550
<b>CS.S.AS.060.055.060.M</b>	Hintere	1	/	300 kg	600	550	600	1	800	900
<b>CS.S.AS.060.100.060.M</b>	Hintere	3	/	300 kg	600	1000	600	1	800	1350
<b>CS.S.AS.060.120.060.M</b>	Hintere	3	/	300 kg	600	1200	600	1	800	1550
<b>CS.S.AS.065.055.065.M</b>	Hintere	1	/	300 kg	650	550	650	1	850	900
<b>CS.S.AS.065.100.065.M</b>	Hintere	3	/	300 kg	650	1000	650	1	850	1350
<b>CS.S.AS.065.120.065.M</b>	Hintere	3	/	300 kg	650	1200	650	1	850	1550

Maximale Förderhöhe: 18 m Standard Grube **GT**: min. 120 mm. Standard Schachtkopf **KH**: min. 2400 mm.

## METALLSCHACHT FÜR DEN INNENBEREICH - AUTOMATISCHE BEDIENUNG

Code	Mechanik	Fähigkeit / Tragkraft			Kabine (mm)				Schacht (mm)	
		Personen	Zugänglich-keit	Tragkraft <b>Q</b>	Breite <b>BK</b>	Tiefe <b>TK</b>	Türöffnungs-breite <b>BT</b>	Anzahl Zugänge	Breite <b>BS</b>	Tiefe <b>TS</b>
<b>CS.S.AS.050.055.050.S</b>	Hintere	1	/	300 kg	500	550	500	1	700	960
<b>CS.S.AS.050.100.050.S</b>	Hintere	2	/	300 kg	500	1000	500	1	700	1410
<b>CS.S.AS.050.120.050.S</b>	Hintere	3	/	300 kg	500	1200	500	1	700	1610
<b>CS.S.AS.055.055.055.S</b>	Hintere	1	/	300 kg	550	550	550	1	750	960
<b>CS.S.AS.055.100.055.S</b>	Hintere	2	/	300 kg	550	1000	550	1	750	1410
<b>CS.S.AS.055.120.055.S</b>	Hintere	3	/	300 kg	550	1200	550	1	750	1610
<b>CS.S.AS.060.055.060.S</b>	Hintere	1	/	300 kg	600	550	600	1	800	960
<b>CS.S.AS.060.100.060.S</b>	Hintere	3	/	300 kg	600	1000	600	1	800	1410
<b>CS.S.AS.060.120.060.S</b>	Hintere	3	/	300 kg	600	1200	600	1	800	1610
<b>CS.S.AS.065.055.065.S</b>	Hintere	1	/	300 kg	650	550	650	1	850	960
<b>CS.S.AS.065.100.065.S</b>	Hintere	3	/	300 kg	650	1000	650	1	850	1410
<b>CS.S.AS.065.120.065.S</b>	Hintere	3	/	300 kg	650	1200	650	1	850	1610

Maximale Förderhöhe: 18 m Standard Grube **GT**: min. 120 mm. Standard Schachtkopf **KH**: min. 2450 mm.

### HINTERE MECHANIK

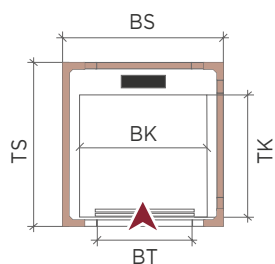

Einseitiger Zugang (1)

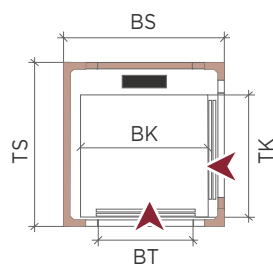

Überdeck (2 x 90°)  
Auf Anfrage verfügbar

### SCHRANK

	L (mm)	H (mm)	P (mm)
Large	850	1500	510
Medium	750	1400	410
Small	600	1400	360



! Der Schaltschrank muss im Innenbereich (nicht im Freien) installiert werden, der überprüfbar, gut zugänglich und vor Wasser, Staub und Feuchtigkeit geschützt ist.

## HYDRAULISCHER ANTRIEB TOTMANNSTEUERUNG

<b>SYSTEM</b>	Bedienung an Haltestelle / in Kabine	Automatische / Totmannsteuerung
	Schachttüren	Manuelle Drehtüren
	Kabinentüren	Keine
<b>KOMFORT</b>	<ul style="list-style-type: none"> <li>Integrierter Handgriff bei den Drehtüren</li> </ul>	Verglaste Drehtüren werden mit einem verborgeneren Handgriff geliefert, d.h. einen ins Türblatt integrierten Griff.
	<ul style="list-style-type: none"> <li>Automatischer Türöffner für Schachtdrehtüren</li> </ul>	Vorrichtung, die das automatische Öffnen und Schließen von Drehtüren an den Haltestellen ermöglicht.
<b>SICHERHEIT</b>	<ul style="list-style-type: none"> <li>Mechanische Sicherheitsverriegelungen auf alle Schachttüren</li> </ul>	Alle Schachttüren werden mit zertifizierten Sicherheitsverriegelungen geliefert, um die Bewegung des Aufzugs bei geöffneten Türen und das Öffnen einer Tür, wenn sich die Kabine nicht auf der entsprechenden Etage befindet, zu verhindern.
	<ul style="list-style-type: none"> <li>Infrarot-Lichtvorhang</li> </ul>	Fotozellen-Lichtvorhang in voller Türhöhe zum Schutz der Türöffnung, um das Funktionieren des Aufzugs bei Hindernissen zu blockieren. Funktionskontrolle vor jeder Bewegung.
	<ul style="list-style-type: none"> <li>Nothalt in Kabine</li> </ul>	Rote pilzförmige Drucktaste für Nothalt in Kabine.

## AUTOMATISCHE BEDIENUNG MIT SCHIEBETÜREN

<b>SYSTEM</b>	Bedienung an Haltestelle / in Kabine	Automatische / automatische
	Schachttüren	Automatische Schiebetüren mit 2 seitlichen Flügel (auf Anfrage auch mit 2 zentralen Flügel oder 3 seitlichen Flügel)
	Kabinentüren	Automatische Schiebetüren mit 2 seitlichen Flügel (auf Anfrage auch mit 2 zentralen Flügel oder 3 seitlichen Flügel)
<b>SICHERHEIT</b>	<ul style="list-style-type: none"> <li>Mechanische Sicherheitsverriegelungen auf alle Schachttüren</li> </ul>	Alle Schachttüren werden mit zertifizierten Sicherheitsverriegelungen geliefert, um die Bewegung des Aufzugs bei geöffneten Türen und das Öffnen einer Tür, wenn sich die Kabine nicht auf der entsprechenden Etage befindet, zu verhindern.
	<ul style="list-style-type: none"> <li>Sperreinrichtung für Kabinentüren</li> </ul>	Wenn erforderlich, sind die Kabinentüren mit einer mechanischen Vorrichtung ausgestattet, um innere manuelle Türöffnung zu blockieren, wenn die Kabine sich nicht an der Haltestelle befindet.

### SEITLICHE MECHANIK

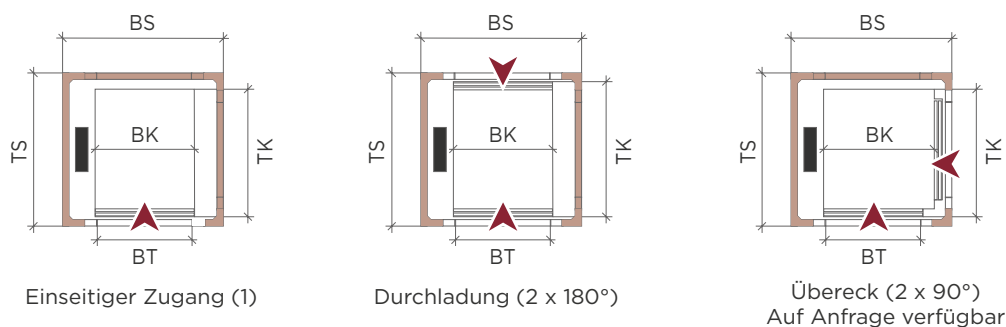

### HINTERE MECHANIK Auf Anfrage verfügbar

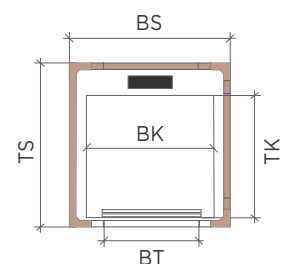

## GEMAUERTER SCHACHT

Code	Mechanik	Türen	Fähigkeit		Kabine (mm)				Schacht (mm)	
			Personen	Tragkraft <b>Q</b>	Breite <b>BK</b>	Tiefe <b>TK</b>	Türöffnungs- breite <b>BT</b>	Anzahl Zugänge	Breite <b>BS</b>	Tiefe <b>TS</b>
<b>GS.M.AS.110.210.090.M</b>	Seitlich	Drehtüren	13	1000 Kg	1100	2100	900	1	1600	2290
<b>GS.M.AO.110.210.090.M</b>								2 x 180°		2320
<b>GS.M.AS.140.250.140.M</b>	Seitlich	Drehtüren	16	1200 Kg	1400	2500	1400	1	1950	2650
<b>GS.M.AO.140.250.140.M</b>								2 x 180°		2640
<b>GS.M.AS.140.150.100.A</b>	Seitlich	Schiebe- türen	10	750 kg	1400	1500	1000	1	1870	1810
<b>GS.M.AO.140.150.100.A</b>								2 x 180°		1960
<b>GS.M.AS.110.210.090.A</b>	Seitlich	Schiebe- türen	13	1000 Kg	1100	2100	900	1	1600	2410
<b>GS.M.AO.110.210.090.A</b>								2 x 180°		2560
<b>GS.M.AS.120.230.100.A</b>	Seitlich	Schiebe- türen	13	1000 Kg	1200	2300	1000	1	1720	2610
<b>GS.M.AO.120.230.100.A</b>								2 x 180°		2760
<b>GS.M.AS.140.250.120.A</b>	Seitlich	Schiebe- türen	16	1200 Kg	1400	2500	1200	1	2050	2810
<b>GS.M.AO.140.250.120.A</b>								2 x 180°		2960

Maximale Förderhöhe: 18 m

Standard Grube **GT**: min.350 mm

Standard Schachtkopf **KH**: min. 2700 mm

1500 kg-Version auf Anfrage erhältlich.

## SCHRANK



	L (mm)	H (mm)	P (mm)
Large	850	1500	510
Large+	850	1650	510

Die Schrankgröße kann je nach Größe der Anlage variieren.

! Der Schaltschrank muss im Innenbereich (nicht im Freien) installiert werden, der überprüfbar, gut zugänglich und vor Wasser, Staub und Feuchtigkeit geschützt ist.



Der Grand Suite Homelift mit **Metallschacht für den Außenbereich** ist auf Anfrage verfügbar. Für **besondere und maßgeschneiderte Projekte** bitte kontaktieren Sie NOVA Elevators um deren Machbarkeit zu prüfen.

# ELEKTRISCHER ANTRIEB

## ALLGEMEINE TECHNISCHE MERKMALE

### EIGENSCHAFTEN

Einhaltung gesetzlicher Vorschriften	Maschinenrichtlinie 2006/42/CE
Tragkraft	300 kg / 400 kg
Geschwindigkeit	0,15 m/s (0,30 m/s extra-EU)
Maximale Förderhöhe	12 Meter
Maximale Haltestellenanzahl	5 Haltestellen
Zugang	Einseitig, Durchladung, Übereck, dreiseitig (nicht auf dem gleichen Etage)
Bedienung	Totmannsteuerung (EU) und automatische (extra-EU)
Türenhöhe	2000 mm
Totemhöhe	1950 mm
Speisung	230 V einphasig, 50/60 Hz
Antrieb	Hochleistung Brushless Motor mit Gegengewicht, Riemen-Antrieb
Schalttafel	Im Schacht integriert
Schacht	Panoramaschacht mit Stahlprofilen. Achtung: die Seite der Mechanik muss an einer tragenden Wand verankert werden.

### INFORMATIONEN

■ Überlastungsanzeige	Anzeige bei Überlastung der Plattform.
■ Touch Screen Display	15,6" Touchscreen-Multifunktionsdisplay mit Etagenauswahl, RGBW-Beleuchtungssteuerung, Begrüßungsnachricht und Hintergründen. Zugang zum reservierten Bereich für Installateure und Wartungstechniker.

### KOMFORT

■ Stromversorgung und Motorsteuerung mit VVFF	Dieses Gerät ermöglicht Komfort bei der Bewegung der Plattform, so dass die Fahrgäste keine Geschwindigkeitsschwankungen wahrnehmen.
■ Beleuchtung	Die Plattform ist mit LED-Beleuchtung mit Lichtschnitten am Totem, RGBW-Balken an den Seiten und LED-Streifen auf dem Handlauf ausgestattet.
■ Geräuschlosigkeit	Der elektrische Riemenantrieb mit Brushless-Motor ist praktisch geräuschlos (50 dB).
■ Maschinenraumlos-Anlage	Das Antriebssystem ist im Schacht installiert und nimmt keinen Platz außerhalb oder in den allgemeinen Ambiente ein.

### SMART-FUNKTIONEN

■ Kontaktempfindlicher Handlauf (Patent-pending)	Kontaktempfindlicher Handlauf mit Doppelfunktion für Beleuchtung und Totmannsteuerung, durch Berühren oder Halten der Hand auf dem Handlauf aktiviert.
■ Berührempfindlicher Ruf an den Haltestellen	Der Benutzer aktiviert den Ruf der Plattform an den Etagen durch Berühren des integrierten Panels am Türpfosten.

## ENERGIEEFFIZIENZ

- |                     |   |
|---------------------|---|
| ■ Energieeinsparung | Die Anlagen werden geplant, um die Motorleistung zu reduzieren und Energie zu sparen.   |
| ■ Standby-Modus     | Die Anlage ist mit einer Vorrichtung zum automatischen Ausschalten der Beleuchtung ausgestattet, um den Verbrauch auf den niedrigsten Wert zu senken. |
| ■ Ölfrei            | Die Abwesenheit von Öl verringert die Umweltauswirkungen des Aufzugs im Vergleich zu den hydraulischen Anlagen.                                       |

## SICHERHEIT

- |   |  |
|---|--|
| ■ Notbetrieb bei Spannungsausfall                           | Die Anlage wird mit Batterien für die automatische Rückfahrt der Plattform zur Haltestelle bei Spannungsausfall versorgt.  |
| ■ Geschwindigkeitspfleger                                   | Die Anlage wird mit einer Sicherheitsvorrichtung geliefert, die bergab die übermäßige Geschwindigkeit signalisiert.  |
| ■ Sicherheitsvorrichtung gegen Plattformabsturz             | Die Anlage wird mit einer zertifizierten Fangvorrichtung geliefert, die den Absturz verhindert (Aktivierung der Geschwindigkeitspfleger).  |
| ■ Keine Bewegung mit geöffneten Türen                       | Die Anlage ist so ausgelegt, dass sie eine perfekte Stoppgenauigkeit an der Haltestelle gewährleistet, die auch während der Be- und Entladenvorgänge beibehalten wird, ohne dass die Nivelierungsfunktion erforderlich sei. Dadurch werden gefährliche unkontrollierte Bewegungen bei geöffneten Türen verhindert. |
| ■ Doppelte mechanische Sicherheitsbremse                    | Der Motor wird mit einer zertifizierten doppelten mechanischen Sicherheitsbremse geliefert, um die Plattform im Notfall zu blockieren. Jede einzelne Bremse kann die Plattform anhalten und sie bei voller Last stillhalten.   |
| ■ Sicherheitsstromkreis                                     | Alle elektrischen Sicherheitskontakte sind direkt in einem separaten, vorrangigen und immer kontrollierten Stromkreis verbunden.   |
| ■ Hochwiderstandsfähige Riemen                              | Zahnriemenantriebe gewährleisten eine leisere Bewegung im Vergleich zu Spindel-Homeliften.   |
| ■ Notbeleuchtung  | Bei Spannungsausfall wird die Plattform automatisch beleuchtet.  |
| ■ Alarmglocke   | Eine Taste aktiviert eine Alarmglocke, die auch während eines Stromausfalls funktioniert, um im Notfall die Rettungsdienst zu rufen.   |
| ■ Anti-Crush System an den Plattformkanten (Patent-pending) | Druckempfindliches System an den Plattformkanten, das dazu dient, die Bewegung des Homelifts sofort zu stoppen, wenn es aktiviert wird.  |
| <input type="checkbox"/> Telefonisches Alarmmeldesystem     | Wenn das Alarmsystem aufgrund des Anlageorts unwirksam ist (unbewachtes Gebäude), ist es möglich eine zusätzliche telefonische Vorrichtung anzuschließen, die mit einem Rettungsdienst direkt verbunden ist (Leitung bauseitig).   |



Die Tragkraft ist Ausstattung-abhängig.

# ELEKTRISCHER ANTRIEB

## TOTMANNSTEUERUNG MIT ZWEIFLÜGELIGE DREHTÜREN

<b>SYSTEM</b>	Bedienung an Haltestelle / Plattform	Automatische / Totmannsteuerung
	Schachttüren	Automatische zweiflügelige Drehtüren
	Kabinentüren	Keine
	Integrierte Elektrische Komponenten	Alle elektrischen Komponenten sind innerhalb der Plattform integriert: das Fehlen eines äußeren Schaltchranks erlaubt Platz zu sparen.
<b>KOMFORT</b>	■ Touch Screen Display	15,6" Touchscreen-Multifunktionsdisplay mit Etagenauswahl, RGBW-Beleuchtungssteuerung, Begrüßungsnachricht und Hintergründen. Zugang zum reservierten Bereich für Installateure und Wartungstechniker.
	■ Kontaktempfindlicher Handlauf	Kontaktempfindlicher Handlauf mit Doppelfunktion für Beleuchtung und Totmannsteuerung, durch Berühren oder Halten der Hand in der Nähe des Handlaufs aktiviert.
<b>SICHERHEIT</b>	■ Anti-Crush System an den Plattformkanten	Druckempfindliches System an den Plattformkanten, das dazu dient, die Bewegung des Homelifts sofort zu stoppen, wenn es aktiviert wird.
	■ Nothalt	Rote pilzförmige Drucktaste für Nothalt.

### CODE KONFIGURATIONEN - EINSEITIGER ZUGANG

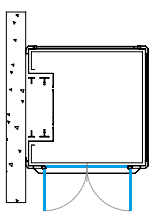
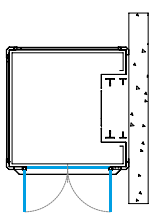
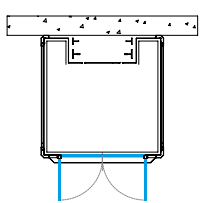
Zugänge	Modell	Zeichnungs-Code	Tragkraft (kg)	Personen	Plattform	Türbreite (mm)	Schacht (mm)
<b>1ASL</b> 	CODE B	CD.B.1ASL.1	300	3	800x800	700	1100x900
	CODE C	CD.C.1ASL.1	300	4	1000x800	900	1300x900
	CODE D	CD.D.1ASL.1	300	4	1000x1000	900	1300x1100
	CODE E	CD.E.1ASL.1	300	4	800x1200	700	1100x1300
	CODE F	CD.F.1ASL.1	300	4	1000x1200	900	1300x1300
	CODE G	CD.G.1ASL.1	400	5	1000x1300	900	1300x1400
	CODE H	CD.H.1ASL.1	400	5	1100x1400	900	1400x1500
<b>1ASR</b> 	CODE B	CD.B.1ASR.1	300	3	800x800	700	1100x900
	CODE C	CD.C.1ASR.1	300	4	1000x800	900	1300x900
	CODE D	CD.D.1ASR.1	300	4	1000x1000	900	1300x1100
	CODE E	CD.E.1ASR.1	300	4	800x1200	700	1100x1300
	CODE F	CD.F.1ASR.1	300	4	1000x1200	900	1300x1300
	CODE G	CD.G.1ASR.1	400	5	1000x1300	900	1300x1400
	CODE H	CD.H.1ASR.1	400	5	1100x1400	900	1400x1500
<b>1ASB</b> 	CODE A	CD.A.1ASB.1	300	1	800x600	600	900x900
	CODE B	CD.B.1ASB.1	300	3	800x800	600	900x1100
	CODE C	CD.C.1ASB.1	300	4	800x1000	600	900x1300
	CODE D	CD.D.1ASB.1	300	4	1000x1000	800	1100x1300
	CODE E	CD.E.1ASB.1	300	4	1200x800	900	1300x1100
	CODE F	CD.F.1ASB.1	300	4	1200x1000	900	1300x1300
	CODE G	CD.G.1ASB.1	400	5	1300x1000	900	1400x1300
	CODE H	CD.H.1ASB.1	400	5	1400x1100	900	1500x1400

## CODE KONFIGURATIONEN - ZWEISEITIGER ZUGANG

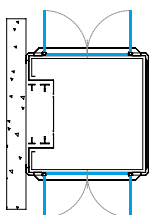
Zugänge	Modell	Zeichnungs-Code	Tragkraft (kg)	Personen	Plattform	Türbreite (mm)	Schacht (mm)
<b>2AOL</b> 	CODE B	CD.B.2AOL.1	300	3	800x800	700	1100x900
	CODE C	CD.C.2AOL.1	300	4	1000x800	900	1300x900
	CODE D	CD.D.2AOL.1	300	4	1000x1000	900	1300x1100
	CODE E	CD.E.2AOL.1	300	4	800x1200	700	1100x1300
	CODE F	CD.F.2AOL.1	300	4	1000x1200	900	1300x1300
	CODE G	CD.G.2AOL.1	400	5	1000x1300	900	1300x1400
	CODE H	CD.H.2AOL.1	400	5	1100x1400	900	1400x1500

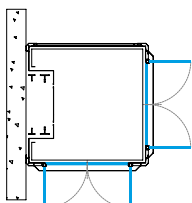
<b>2AAL</b> 	CODE B	CD.B.2AAL.1	300	3	800x800	700 / 600	1100x900
	CODE C	CD.C.2AAL.1	300	4	1000x800	900 / 600	1300x900
	CODE D	CD.D.2AAL.1	300	4	1000x1000	900 / 800	1300x1100
	CODE E	CD.E.2AAL.1	300	4	800x1200	700 / 900	1100x1300
	CODE F	CD.F.2AAL.1	300	4	1000x1200	900	1300x1300
	CODE G	CD.G.2AAL.1	400	5	1000x1300	900	1300x1400
	CODE H	CD.H.2AAL.1	400	5	1100x1400	900	1400x1500

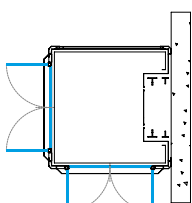
<b>2AAR</b> 	CODE B	CD.B.2AAR.1	300	3	800x800	700 / 600	1100x900
	CODE C	CD.C.2AAR.1	300	4	1000x800	900 / 600	1300x900
	CODE D	CD.D.2AAR.1	300	4	1000x1000	900 / 800	1300x1100
	CODE E	CD.E.2AAR.1	300	4	800x1200	700 / 900	1100x1300
	CODE F	CD.F.2AAR.1	300	4	1000x1200	900	1300x1300
	CODE G	CD.G.2AAR.1	400	5	1000x1300	900	1300x1400
	CODE H	CD.H.2AAR.1	400	5	1100x1400	900	1400x1500

## CODE KONFIGURATIONEN - DREISEITIGER ZUGANG

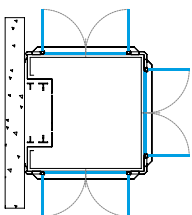
Zugänge	Modell	Zeichnungs-Code	Tragkraft (kg)	Personen	Plattform	Türbreite (mm)	Schacht (mm)
<b>3AAL</b> 	CODE B	CD.B.3AAL.1	300	3	800x800	700 / 600	1100x900
	CODE C	CD.C.3AAL.1	300	4	1000x800	900 / 600	1300x900
	CODE D	CD.D.3AAL.1	300	4	1000x1000	900 / 800	1300x1100
	CODE E	CD.E.3AAL.1	300	4	800x1200	700 / 900	1100x1300
	CODE F	CD.F.3AAL.1	300	4	1000x1200	900	1300x1300
	CODE G	CD.G.3AAL.1	400	5	1000x1300	900	1300x1400
	CODE H	CD.H.3AAL.1	400	5	1100x1400	900	1400x1500

Maximale Förderhöhe: 12 m

Standard Grube **GT**: 50 mm - Direkt auf dem Boden einbaubar mit 50 mm Rampe

Standard Schachtkopf **KH**: min. 2350 mm

Maximaler Abstand zwischen den Metallschacht-Befestigungen (außer Seite der Mechanik): 4000 mm



Seit über 30 Jahren verwandeln die **Familie Govoni** und **NOVA Elevators** die vertikale Bewegung in ein einzigartiges Erlebnis – mit Homeliften, die die Exzellenz italienischen Designs und Handwerks verkörpern.

Heute entstehen **jedes Jahr weltweit mehr als 1.000 Projekte**, die Komfort, Schönheit und Barrierefreiheit in unsere Lebensräume bringen.

**Leidenschaft, Innovation** und **Verantwortung** leiten unseren Weg, um Homelifte zu schaffen, die nicht nur **Mobilitätslösungen** sind, sondern unverwechselbare Ausdrucksformen von **Stil** und **Design**.



NOVA S.r.l.

Via G. Galilei, 116/c

40014 Palata Pepoli - Crevalcore (Bologna) - Italien

Tel. +39 051 985330

E-mail: [info@nova-elevators.com](mailto:info@nova-elevators.com)

[www.nova-elevators.com](http://www.nova-elevators.com)



Mitglied



 *Made in Italy*

FOLLOW US!



Die hier veröffentlichten Abbildungen und technische Spezifikationen haben reinen Richtwert und sind für die Firma nicht bindend. NOVA S.r.l. behält das Recht vor jederzeit die Änderungen vorzunehmen welche von der Firma angemessen betrachtet werden. Alle Rechte vorbehalten. Die Vervielfältigung -auch Auszugsweise- dieses Katalogs ist ohne ausdrückliche Zusage von NOVA S.r.l. verboten.

Ed. 05-2026